







BRIZA DE PIE

**Frío y calor potentes.
Perfectamente combinado.**



BRIZA

	DE PIE	
	Planos técnicos	15
	Briza 22	16
	2 tubos.....	16
	4 tubos.....	18
	CONEXIÓN HIDRÁULICA	
	Sets de válvulas	22
	Pérdidas de carga.....	24
	Bomba de condensados.....	28
	CONEXIÓN ELÉCTRICA	
	Alimentación	33
	¿Qué control Jaga JDPC elegir?.....	34
	Control Jaga JDPC	36
	Termostatos.....	37
	Ejemplos de esquemas de instalación eléctrica	38
	Briza 10.....	39
	Briza 12.....	43
	Briza 22 / 26.....	46

BRIZA - FRÍO Y CALOR POTENTES

Un clima interior confortable hoy va mucho más allá de la calefacción. Los edificios modernos requieren una refrigeración eficiente para evitar el sobrecalentamiento, calefacción energéticamente eficiente, un funcionamiento silencioso y una integración perfecta en cualquier espacio. Briza es la potente gama de ventilo-conectores que combina todas estas características en una única solución de climatización por agua.

TECNOLOGÍA DE BAJA TEMPERATURA

ENFRÍAR O CALENTAR DE FORMA EFICIENTE CON UN SOLO SISTEMA.

Los intercambiadores de calor de Jaga ofrecen un alto rendimiento a bajas temperaturas de agua; y su recubrimiento hidrofílico optimiza aún más ese rendimiento. Briza combina este intercambiador de calor estático con ventiladores integrados y silenciosos que lo apoyan activamente. Estos motores EC de bajo consumo mejoran el flujo de aire a través del intercambiador, permitiendo enfriar o calentar fácilmente grandes volúmenes de aire con un reducido nivel sonoro.

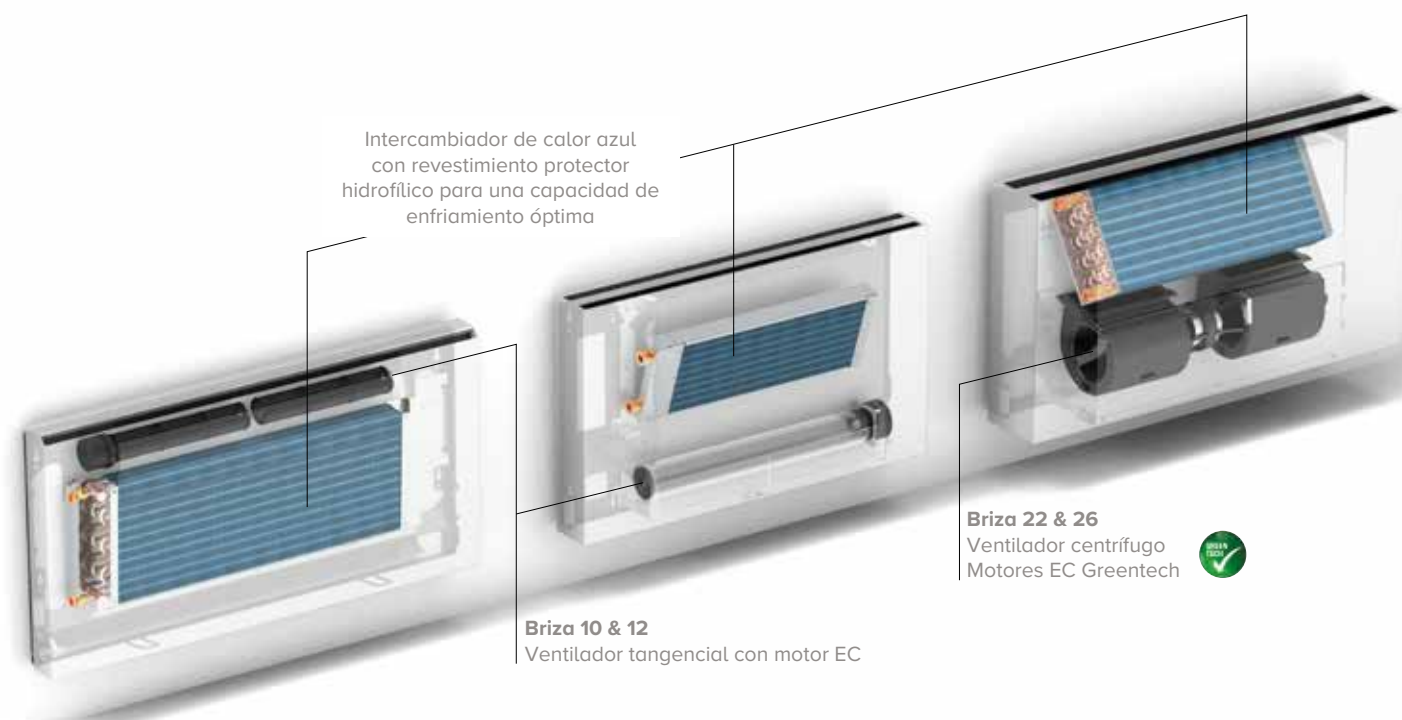

UNA COMBINACIÓN PERFECTA CON LOS CONCEPTOS ENERGÉTICOS ACTUALES

Briza ofrece altas potencias a bajas temperaturas de agua y funciona de forma especialmente eficiente en combinación con aerotermias y otros sistemas de baja temperatura. Así, la gama Briza aprovecha todo el potencial de tu aerotermia durante todo el año: calefacción rápida en invierno y refrigeración potente en verano. ¿Aún no tienes aerotermia? No hay problema: Briza también es una elección inteligente a largo plazo. El sistema es ideal para una renovación por fases: empiezas con fan coils junto a tu instalación actual y cambias más adelante a una aerotermia.

2 tubos

- 1 intercambiador de calor, 1 tubería de impulsión y 1 tubería de retorno
- 1 modo de funcionamiento, cambio en la temporada intermedia



Calefacción en invierno



Refrigeración en verano

4 tubos

- 2 intercambiadores de calor, 2 tuberías de impulsión y 2 tuberías de retorno

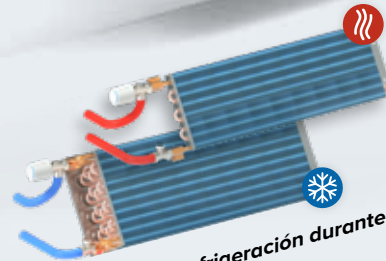

Calefacción y refrigeración durante todo el año

2 TUBOS VS. 4 TUBOS: ADAPTADO A LAS NECESIDADES DE CADA TIPO DE EDIFICIO

El sistema de tuberías determina en gran medida la eficiencia y flexibilidad con la que un edificio puede responder a las necesidades de confort. Un sistema de dos tubos (con una impulsión y un retorno) permite calentar en invierno y refrigerar en verano. Ideal para edificios con patrones de uso homogéneos. Un sistema de cuatro tubos va un paso más allá y dispone de circuitos separados para agua caliente y fría, lo que permite disponer de ambas funciones simultáneamente y regular cada estancia o zona de forma independiente. Esto aumenta considerablemente la flexibilidad, especialmente en edificios donde las necesidades varían mucho o cambian rápidamente.

REFRIGERACIÓN Y CALEFACCIÓN A TRAVÉS DE CONDUCTOS DE AIRE

Los modelos Briza 22 y Briza 26 también están disponibles en versión HP. Estos equipos, provistos de motores de alto rendimiento, ofrecen un gran caudal de aire, que se distribuye de forma eficiente por todo el edificio a través de conductos de aire.

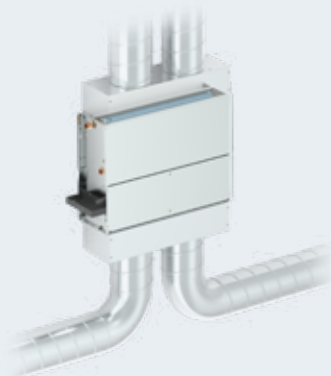

BRIZA - UN DISEÑO QUE SE ADAPTA A CUALQUIER INTERIOR

Briza combina a la perfección la tecnología y el diseño. Dentro de la gama, no solo puedes elegir la potencia adecuada, sino también el estilo que mejor se adapta a tu espacio. Con cuatro líneas de diseño y diversas opciones de instalación, la gama ofrece la máxima libertad arquitectónica.



Coreline es la base consolidada de la gama: elegante, atemporal y versátil.



Baseline aporta una elegancia minimalista con líneas definidas..



Woodline aporta una estética cálida y natural con un refinado acabado en madera.



Waveline opta por un diseño fluido que confiere a la técnica un carácter arquitectónico.





DISEÑO PREMIADO

Briza responde a las necesidades de un mercado de climatización en constante evolución, con un marcado énfasis en el rendimiento, la flexibilidad y el diseño. Esta acertada combinación ha sido galardonada con numerosos premios internacionales.

NET ZERO
DESIGN EDITION



reddot winner 2025
best of the best

RED DOT AWARD 2025
WINNER
Product Design



IF DESIGN AWARD
2025 & 2026 WINNER
Building Technology



GERMAN DESIGN AWARD
2025 & 2026 WINNER
Excellent Product Design Energy



EUROPEAN PRODUCT DESIGN AWARD
2025 TOP DESIGN + 2025 WINNER



IDA AWARD
GOLD WINNER
Eco / Green Design



ICONIC AWARDS
WINNER "PRODUCT" 2025



DNA PARIS DESIGN AWARD
BADGE WINNER 2025



LICC AWARD
WINNER
Use Product



HENRY VAN DE VELDE AWARD
BRONZE WINNER
Environment

BRIZA

SE PUEDE UTILIZAR EN CUALQUIER ESTANCIA, DURANTE TODO EL AÑO

La familia Briza es una gama flexible de fan coils para espacios pequeños y grandes, disponibles en soluciones de pared o techo, con carcasa o totalmente empotradas. Su gran versatilidad reside en su capacidad para calentar y enfriar.

ÍNDICE EMPOTRADO



	Briza 10	Briza 12
Espesor (cm)	/	11.7
EMPOTRADO EN PARED		
LONGITUDES DISPONIBLES (cm)	/	52 - 72 - 102 - 122
ALTURAS DISPONIBLES (cm)	/	38 - 52
EMPOTRADO EN TECHO		
LONGITUDES DISPONIBLES (cm)	/	52 - 72 - 102 - 122
ALTURAS DISPONIBLES (cm)	/	38 - 52
RECUBRIMIENTO DEL INTERCAMBIADOR DE CALOR	/	HIDROFÍLICO
Contenido de agua (l)	/	0,3 - 0,5 - 0,9 - 1,1
Nivel de presión sonora (dB(A))	/	<20 - 47
Valor Kv del intercambiador de calor	/	2,2 - 2 - 1,7 - 1,6
VENTILADOR	/	TANGENCIAL
CONEXIÓN ELÉCTRICA	/	24 VDC
RANGO DE POTENCIA 2 TUBOS (Tensión máxima de control)		
Cooling Total (7/12/27) <i>(Wattios - Tensión máxima de control)</i>	/	553 - 2702
Refrigeración sin condensación (16/18/27) <i>(Wattios - Tensión máxima de control)</i>	/	235 - 1149
Calefacción (45/40/20) <i>(Wattios - Tensión máxima de control)</i>	/	826 - 4026
RANGO DE POTENCIA 4 TUBOS (Tensión máxima de control)		
Cooling Total (7/12/27) <i>(Wattios - Tensión máxima de control)</i>	/	442 - 2026
Refrigeración sin condensación (16/18/27) <i>(Wattios - Tensión máxima de control)</i>	/	118 - 862
Calefacción (45/40/20) <i>(Wattios - Tensión máxima de control)</i>	/	660 - 1695
AIRFLOW		





Briza 22

23.15 / 27.15



Briza 26

26.0

55 - 75 - 95 - 125 - 155 - 190
55

125 - 155 - 190
56

55 - 75 - 95 - 125 - 155 - 190
55

125 - 155 - 190
56

HIDROFÍLICO
1,2 - 1,8 - 2,2 - 3,1 - 4,1 - 4,1
<20 - 55

HIDROFÍLICO
4,7 - 6,1 - 7,5
19,5 - 46,5

3 - 2,8 - 2,7 - 2,1 - 2,1 - 2

± 3,5

CENTRÍFUGO
230 VAC

CENTRÍFUGO
230 VAC

2991 - 12790

9301 - 14335

1185 - 4540

3253 - 5003

3055 - 12634

8811 - 13161

2991 - 12790

9301 - 14335

1185 - 4540

3253 - 5003

1098 - 5814

3186 - 5814

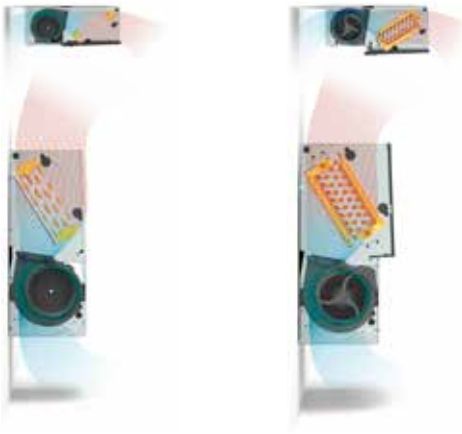

BRIZA

ÍNDICE CON CARCASA



Briza 10

Briza 12

	Briza 10	Briza 12
Espesor (cm)	11.0	14.0
PARED		
	Coreline Baseline Woodline Waveline 	Coreline Baseline Woodline Waveline
LONGITUDES DISPONIBLES (cm)	75 - 110 - 155 - 190	75 - 95 - 125 - 145
ALTURAS DISPONIBLES (cm)	56	41/42 - 55/56
TECHO		
	Coreline Baseline Woodline Waveline 	Coreline Baseline Woodline Waveline
LONGITUDES DISPONIBLES (cm)	90 - 125 - 170 - 205	75 - 95 - 125 - 145
ALTURAS DISPONIBLES (cm)	58	42 - 56
RECUBRIMIENTO DEL INTERCAMBIADOR DE CALOR	HIDROFÍLICO	HIDROFÍLICO
Contenido de agua (l)	0,4 - 0,7 - 1,1 - 1,5	0,3 - 0,5 - 0,9 - 1,1
Nivel de presión sonora (dB(A))	<20 - 49	<20 - 47
Valor Kv del intercambiador de calor	1,5 - 1,2 - 1,1 - 1	2,2 - 2 - 1,7 - 1,6
VENTILADOR	TANGENCIAL	TANGENCIAL
CONEXIÓN ELÉCTRICA	24 VDC	24 VDC
RANGO DE POTENCIA 2 TUBOS (Tensión máxima de control)		
Cooling Total (7/12/27) <i>(Wattios - Tensión máxima de control)</i>	884 - 3659	503 - 2575
Refrigeración sin condensación (16/18/27) <i>(Wattios - Tensión máxima de control)</i>	376 - 1556	214 - 1095
Calefacción (45/40/20) <i>(Wattios - Tensión máxima de control)</i>	868 - 3593	751 - 3834
RANGO DE POTENCIA 4 TUBOS (Tensión máxima de control)		
Cooling Total (7/12/27) <i>(Wattios - Tensión máxima de control)</i>	/	442 - 2026
Refrigeración sin condensación (16/18/27) <i>(Wattios - Tensión máxima de control)</i>	/	188 - 862
Calefacción (45/40/20) <i>(Wattios - Tensión máxima de control)</i>	/	660 - 1695
AIRFLOW		



Briza 22

Briza 26

23.15 / 27.15



Coreline

Baseline

Woodline

Waveline

Coreline

Baseline

Woodline

Waveline



✓

✓

90 - 110 - 130 - 160 - 190 - 225
63

/
/



Coreline

Baseline

Woodline

Waveline

Coreline

Baseline

Woodline

Waveline



✓

90 - 110 - 130 - 160 - 190 - 225
63

/
/

HIDROFÍLICO

/

1,2 - 1,8 - 2,2 - 3,1 - 4,1 - 4,1

/

20 - 55

/

3 - 2,8 - 2,7 - 2,1 - 2,1 - 2

/

CENTRÍFUGO

/

230 VAC

/



2645 - 11446

/

1044 - 4031

/

2679 - 11184

/



2645 - 11446

/

1044 - 4031

/

1021 - 5387

/



jaga
CLIMATE
DESIGNERS

DE PIE



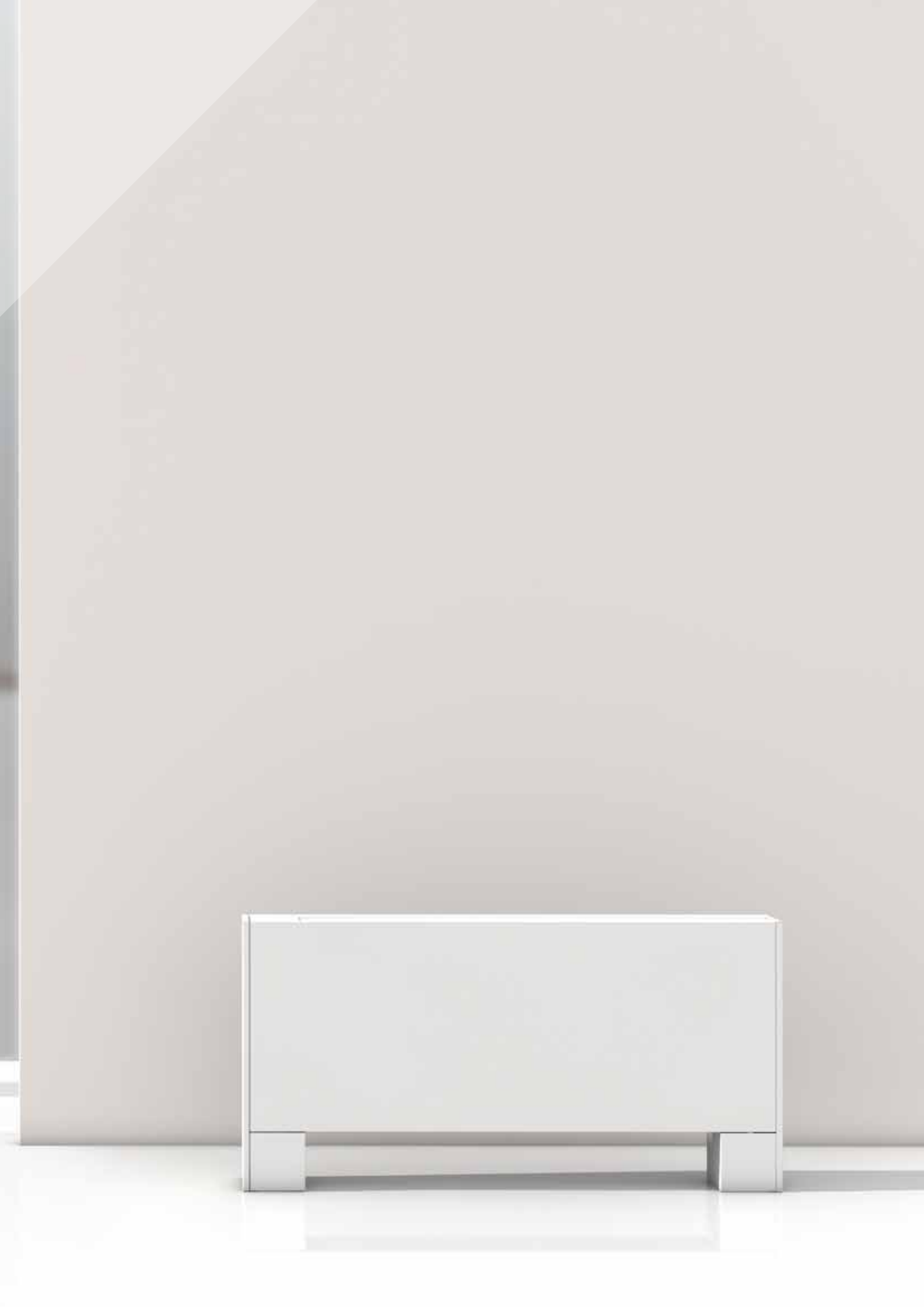

BRIZA 22 DE PIE

Nos esforzamos por comercializar nuestros ventilo-convectores lo más preparados posible para su instalación. Si antes solo necesitábamos conectar el suministro de agua, ahora también necesitamos una fuente de alimentación, un control electrónico y la conexión del termostato. Para facilitarte la instalación, hemos desarrollado una gama Plug & Play. La misma alta calidad, pero con todas las opciones de conexión premontadas. Haz tu pedido sin preocupaciones para una instalación sin esfuerzo.

POSIBLES CONTROLES DE TEMPERATURA

PLUG & PLAY Equipo completo con control de temperatura, set de válvulas y fuente de alimentación.

JAGA JDPC TPT



Control de temperatura ambiente integrado en el equipo, a través del panel de control.

Ejemplo de pedido Briza
Altura 63 cm, Longitud 90 cm, Color blanco (133)

BAMF 063 090 22 133 2 LR CL G2 D01

JAGA JDPC SMART BMS JRT



Regulación de la temperatura ambiente mediante termostato wifi Jaga instalado en la estancia (empotrado o en superficie)..

Ejemplo de pedido Briza
Altura 63 cm, Longitud 90 cm, Color blanco (133)

BAMF 063 090 22 133 2 LR CL G2 D21 TW
D21 TB
D21 2W

EQUIPO CONFIGURABLE

Configura tu equipo según tu instalación y necesidades; el sistema se suministra sin montar.

BRIZA 22



1. Selecciona tu equipo en función de las dimensiones y la potencia calorífica

ej. **BAMF 063 090 22 133 2 LR CL G2**

2. Elige el control que prefieras

Sin control Jaga JDPC,
Jaga JDPC BMS: D03 (2 P) / D04 (4P)
Jaga JDPC ACO: D09 (2P) / D10 (4P)

3. Elige la alimentación que prefieras

(La fuente de alimentación de 24 V se incluye con el control Jaga JDPC seleccionado)

4. Selecciona el set(s) de válvulas que desees

set 301 y 98 (con actuador termoelectrónico o set 302 y 99 (Con 2 detentores)

BRIZA DE PIE

DIMENSIONES (en mm)

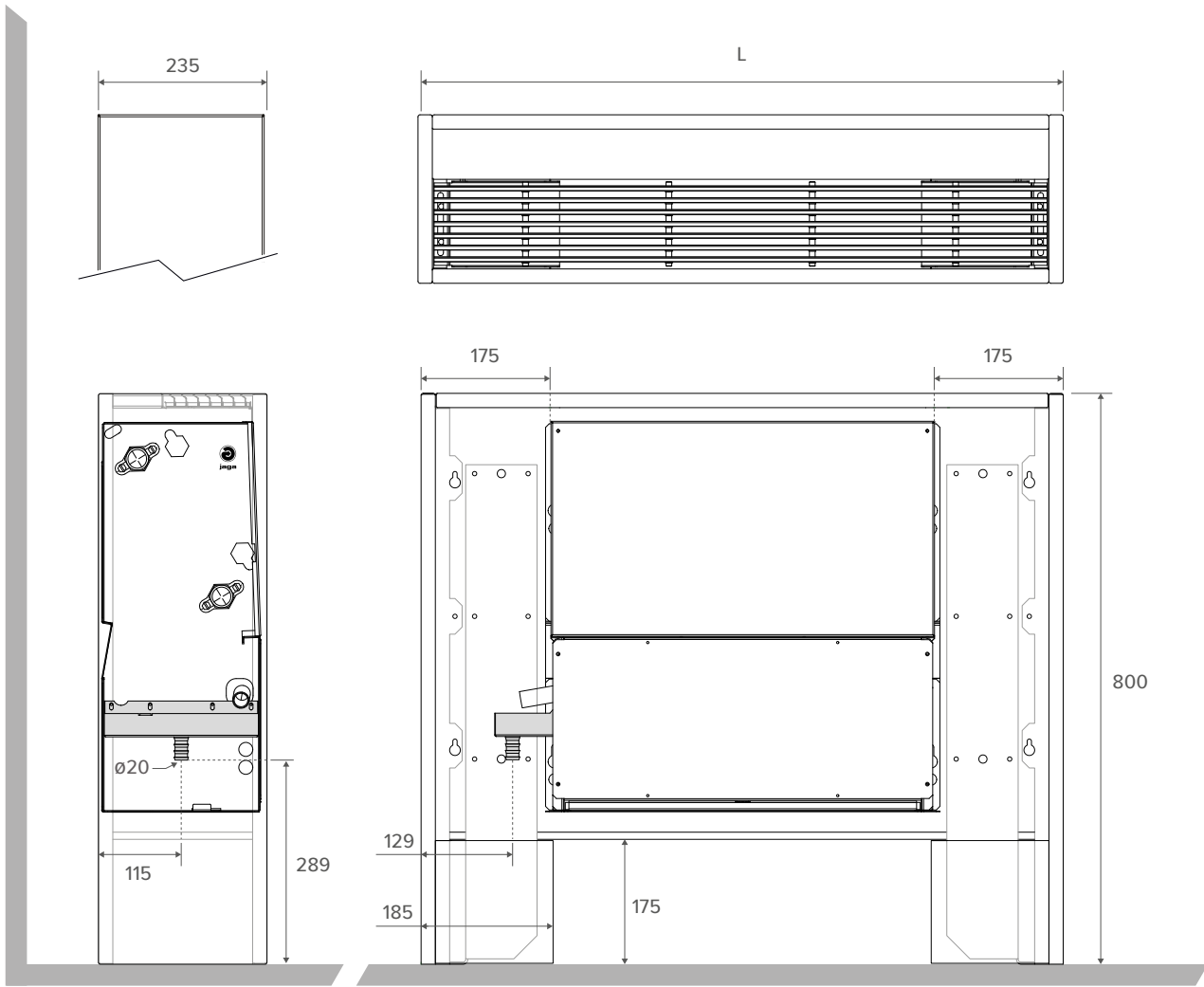

ESPACIO LIBRE

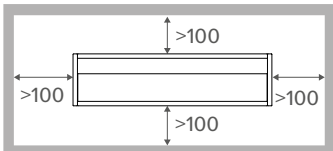

CONEXIÓN HIDRÁULICA

2 tubos

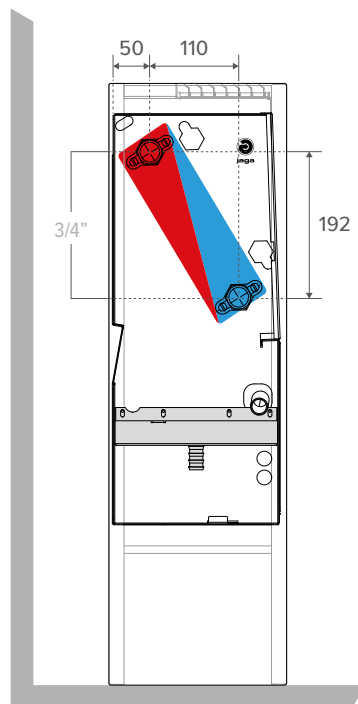

4 tubos

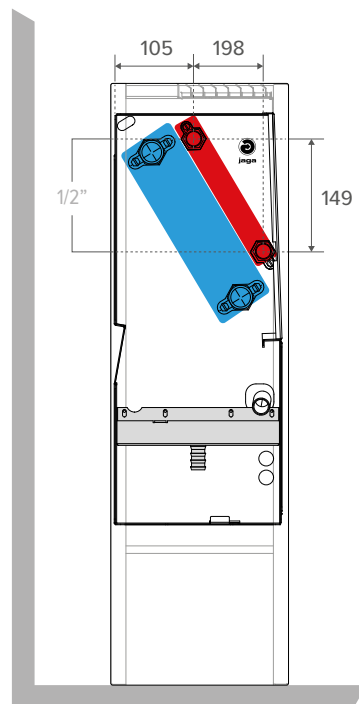

BRIZA DE PIE 22 2 TUBOS

SOON AVAILABLE
Plug & Play Smart BMS

SUMINISTRO ESTÁNDAR

Coreline: Carcasa clásica con rejilla superior de líneas limpias, formada por lamas finas que abarcan todo el ancho del equipo

- revestimiento de chapa de acero galvanizado sendzimir
- interior robusto de acero galvanizado electrolítico
- bandeja de condensación con conexión para el desagüe
- intercambiador de calor de cobre y aluminio con revestimiento hidrofílico
- ventilador(es) centrífugos con doble entrada de aire
- filtro reemplazable de tela de polipropileno (clase G2)

COLORES

Carcasa

Colores estándar

- blanco tráfico RAL 9016 (133), "soft touch" satinado ligeramente estructurado
- gris metálico arena (001), lacado con fina textura metálica
- off-black (145). "Soft touch" lacado mate ligeramente estructurado

Otros colores

ver carta de colores Jaga

CONEXIÓN

Estándar

- conexiones hidráulicas en el lado izquierdo, G 3/4" conexión
- clemas para la conexión eléctrica de 230 VAC, para conectar la fuente de alimentación externa, en el lado derecho.

Opcional

Conexión hidráulica derecha, conexión eléctrica izquierda. Código de conexión **RL**

en vez de **LR**

Sin sobrecoste.

CÓDIGO PEDIDO

BAMF 063 090 22 XXX 2 LR CL G2 DDD

- Sin control Jaga JDPC (no indicar nada)
- Jaga JDPC BMS: D03
- Jaga JDPC ACO: D09

- Jaga JDPC TPT: D01
- Jaga JDPC SMART BMS 100 TW: D21 TW
- Jaga JDPC SMART BMS 100 TB: D21 TB
- Jaga JDPC SMART BMS 200 W: D21 2W

Color

Longitud

SE PUEDE PEDIR OPCIONALMENTE

- controlador Jaga JDPC premontado: Jaga JDPC BMS (D03) o Jaga JDPC ACO (D09)
- set de válvulas: set 301 (con actuador termoeléctrico) o set 302 (Con 2 detentores)
- latiguillos flexibles de inox (por par)
- termostato (0-10V) fuera del equipo



CONTROL

CONTROL ESTÁNDAR: SIN CONTROL JAGA JDPC

El ventilador se puede controlar directamente mediante una señal de control externa de 0-10 V (termostato o BMS/domótica). En este caso, no hay ningún sensor de temperatura del agua, por lo que el ventilador puede ponerse en marcha independientemente de la temperatura del agua en el intercambiador de calor.

Control Jaga JDPC opcional premontado

Un ventilador puede equiparse opcionalmente con un JDPC (Jaga Dynamic Product Controller). Este control lleva un sensor de temperatura del agua en el intercambiador de calor que evita que el ventilador se active cuando no debe. El ventilador solo se pone en marcha cuando la temperatura del agua es adecuada para el modo de funcionamiento solicitado. De este modo, se evita el aire frío en modo calefacción y el aire caliente en modo refrigeración.

CÓDIGO	POSICIÓN	SET DE VÁLVULAS (PREMONTADO)	FUENTE DE ALIMENTACIÓN (PREMONTADO)	CONTROL	CONTROL EXTERNO 0..10V	SENSOR DE TEMPERATURA DE AGUA	SENSOR DE TEMPERATURA DE AMBIENTE
Jaga JDPC BMS - 2 tubos (D03)	❄️ ❄️ 🔥	-	-	-	✓	1	-
Jaga JDPC ACO - 2 tubos (D09)	❄️ ❄️ 🔥	-	-	Control táctil	-	1	✓
Jaga JDPC TPT - 2 tubos (D01)	❄️ ❄️ 🔥	✓	✓	Control táctil	-	1	✓
Jaga JDPC Smart BMS - 2 tubos (D21)	❄️ ❄️ 🔥	✓	✓	Termostato ambiente	-	1	-

BRIZA DE PIE 22 2 TUBOS

ALTURA H cm	LONGITUD L cm	TIPO T	INTENSIDAD MÁXIMA I A	VOLTAJE DE CONTROL U V	CAUDAL DE AIRE m³/h	DEEP COOLING TOTAL (condensación) Temperatura ambiente 27°C		REFRIGERACIÓN PERCEPTIBLE (condensación) Temperatura ambiente 27°C	REFRIGERACIÓN (sin condensación) Temperatura ambiente 27°C	CALEFACCIÓN Temperatura ambiente 20°C				NIVEL DE PRESIÓN SONORA dB(A)	CONSUMO DE ENERGÍA Wattios	CÓDIGO PEDIDO
						7/12 Wattios	7/12 Wattios			16/18 Wattios	35/30 Wattios	45/40 Wattios	50/45 Wattios			
BAMF 063 090 22			0.06	2	116	872	623	338	461	848	1042	1131	25,5	3.6	BAMF 063 090 22 XXX 2 LR CL G2 DDD	
			0.09	4	221	1560	1116	605	839	1545	1898	2061	35,0	8.3		
			0.16	6	308	2008	1436	779	1101	2025	2489	2702	42,5	16.1		
			0.26	8	391	2412	1725	935	1331	2450	3011	3269	46,5	29.0		
			0.36	10	434	2645	1891	1026	1456	2679	3293	3575	51,0	38.2		
110 22			0.05	2	155	1279	915	446	665	1194	1456	1575	20,5	3.5	BAMF 063 110 22 XXX 2 LR CL G2 DDD	
			0.09	4	284	2209	1579	771	1190	2137	2605	2819	29,5	8.3		
			0.17	6	396	2933	2097	1023	1593	2861	3488	3774	39,0	16.7		
			0.29	8	503	3543	2533	1236	1929	3463	4222	4568	45,0	30.1		
			0.41	10	591	3991	2853	1392	2171	3898	4752	5141	49,0	43.8		
130 22			0.05	2	215	1616	1155	636	813	1505	1854	2014	22,0	3.8	BAMF 063 130 22 XXX 2 LR CL G2 DDD	
			0.10	4	359	2804	2005	1104	1435	2655	3270	3552	29,5	9.3		
			0.19	6	491	3767	2694	1483	1942	3594	4426	4808	37,0	19.1		
			0.33	8	614	4557	3258	1794	2361	4370	5381	5846	42,5	33.5		
			0.44	10	703	5060	3618	1992	2631	4869	5997	6515	46,5	47.8		
160 22			0.12	2	290	1930	1380	694	1180	2135	2609	2826	28,0	7.0	BAMF 063 160 22 XXX 2 LR CL G2 DDD	
			0.19	4	534	3345	2392	1203	2038	3689	4509	4884	36,0	16.6		
			0.31	6	730	4439	3174	1597	2667	4827	5899	6390	43,0	33.9		
			0.48	8	931	5524	3949	1987	3256	5893	7203	7802	49,0	59.4		
			0.64	10	1065	6224	4450	2239	3617	6546	8000	8665	52,5	83.5		
190 22			0.08	2	341	2112	1510	737	1193	2143	2612	2826	25,0	7.0	BAMF 063 190 22 XXX 2 LR CL G2 DDD	
			0.15	4	614	3823	2733	1334	2133	3830	4668	5051	34,0	16.9		
			0.31	6	860	5322	3805	1857	2952	5301	6462	6992	41,0	34.8		
			0.55	8	1088	6670	4769	2327	3686	6620	8069	8731	47,0	61.8		
			0.73	10	1247	7595	5430	2650	4188	7520	9167	9919	51,0	89.2		
225 22			0.15	2	477	3594	2570	1266	1936	3479	4242	4590	31,5	10.7	BAMF 063 225 22 XXX 2 LR CL G2 DDD	
			0.26	4	845	6194	4428	2181	3341	6005	7322	7924	39,0	25.0		
			0.47	6	1170	8360	5977	2944	4522	8128	9911	10725	46,5	50.1		
			0.77	8	1477	10291	7358	3624	5584	10035	12237	13242	52,0	87.9		
			1.00	10	1670	11446	8183	4031	6223	11184	13638	14758	55,0	125.3		

Emisión medida de acuerdo a EN 1397

Nivel presión sonora según ISO 3741:2010, a 2 m de la unidad y suponiendo una atenuación de la estancia de 8 dB(A) / volumen de la estancia 100 m³ / tiempo de reverberación de 0.5 sec.

Cálculos para otras temperaturas: jaga.com/selection-tools

Descubre la plataforma Jaga BIM aquí: jaga.thorbiq.io/BEnl/selector/

BRIZA DE PIE 22 4 TUBOS

SOON AVAILABLE
Plug & Play Smart BMS

SUMINISTRO ESTÁNDAR

Coreline: Carcasa clásica con rejilla superior de líneas limpias, formada por lamas finas que abarcan todo el ancho del equipoD

- revestimiento de chapa de acero galvanizado sendzimir
- interior robusto de acero galvanizado electrolítico
- bandeja de condensación con conexión para el desagüe
- intercambiador de calor de cobre y aluminio con revestimiento hidrofílico
- ventilador(es) centrífugos con doble entrada de aire
- filtro reemplazable de tela de polipropileno (clase G2)

COLORES

Carcasa

Colores estándar

- blanco tráfico RAL 9016 (133), "soft touch" satinado ligeramente estructurado
- gris metálico arena (001), lacado con fina textura metálica
- off-black (145). "Soft touch" lacado mate ligeramente estructurado

Otros colores

ver carta de colores Jaga

CONEXIÓN

Estándar

- conexiones hidráulicas en el lado izquierdo
intercambiador de calor grande: G 3/4" conexión
pequeño intercambiador de calor: G 1/2" conexión
- clema para la conexión eléctrica de 230 VAC, para conectar la fuente de alimentación externa, en el lado derecho.

Opcional

Conexión hidráulica derecha, conexión eléctrica izquierda. Código de conexión **RL** en vez de **LR**
Sin sobrecoste.

CÓDIGO PEDIDO

BAMF 063 090 22 XXX 4 LR CLG2DDD

- Sin control Jaga JDPC:	(no indicar nada)
- Jaga JDPC BMS:	D04
- Jaga JDPC ACO	D10
- Jaga JDPC TPT:	D02
- Jaga JDPC SMART BMS 100 TW:	D22 TW
- Jaga JDPC SMART BMS 100 TB:	D22 TB
- Jaga JDPC SMART BMS 200 W:	D22 2W
Color	
Longitud	

SE PUEDE PEDIR OPCIONALMENTE

- controlador Jaga JDPC premontado:
Jaga JDPC BMS (D04) o Jaga JDPC On/Off (D10)
- set de válvulas: set 301 y 98 (con actuador termoelectrico o set 302 y 99 (Con 2 detentores2 x latiguillos flexibles de inox (por par)
- 2 x latiguillos flexibles de inox (por par)
- termostato (0-10V) fuera del equipo



CONTROL

CONTROL ESTÁNDAR: SIN CONTROL JAGA JDPC

El ventilador se puede controlar directamente mediante una señal de control externa de 0-10 V (termostato o BMS/domótica). En este caso, no hay ningún sensor de temperatura del agua, por lo que el ventilador puede ponerse en marcha independientemente de la temperatura del agua en el intercambiador de calor.

Control Jaga JDPC opcional premontado

Un ventilo-convector puede equiparse opcionalmente con un JDPC (Jaga Dynamic Product Controller). Este control lleva un sensor de temperatura del agua en el intercambiador de calor que evita que el ventilador se active cuando no debe. El ventilador solo se pone en marcha cuando la temperatura del agua es adecuada para el modo de funcionamiento solicitado. De este modo, se evita el aire frío en modo calefacción y el aire caliente en modo refrigeración.

CÓDIGO	POSICIÓN	SET DE VÁLVULAS (PREMONTADO)	FUENTE DE ALIMENTACIÓN (PREMONTADO)	CONTROL	CONTROL EXTERNO 0..10V	SENSOR DE TEMPERATURA DE AGUA	SENSOR DE TEMPERATURA DE AMBIENTE
Jaga JDPC BMS - 4 tubos (D04)	❄️ ❄️ 🔥	-	-	-	✓	2	-
Jaga JDPC ACO - 4 tubos (D10)	❄️ ❄️ 🔥	-	-	Control táctil	-	2	✓
Jaga JDPC TPT - 4 tubos(D02)	❄️ ❄️ 🔥	✓	✓	Control táctil	-	2	✓
Jaga JDPC Smart BMS - 4 tubos (D22)	❄️ ❄️ 🔥	✓	✓	Termostato ambiente	-	2	-

BRIZA DE PIE 22 4 TUBOS

ALTURA			INTENSIDAD MÁXIMA	VOLTAJE DE CONTROL	CAUDAL DE AIRE	DEEP COOLING TOTAL (condensación) Temperatura ambiente 27°C		REFRIGERACIÓN PERCEPTIBLE (condensación) Temperatura ambiente 27°C	REFRIGERACIÓN (sin condensación) Temperatura ambiente 27°C	CALEFACCIÓN Temperatura ambiente 20°C				NIVEL DE PRESIÓN SONORA	CONSUMO DE ENERGÍA	CÓDIGO PEDIDO
H	L	T				7/12	7/12			35/30	45/40	50/45	55/45			
cm	cm	cm	A	V	m³/h	Wattios	Wattios	Wattios	Wattios	Wattios	Wattios	Wattios	Wattios	dB(A)	Wattios	
BAMF 063 090 22	0.06	2	116			872	623	338	264	520	653	716	25,5	3,6	BAMF 063 090 22 XXX 4 LR CL G2 DDD	
	0.09	4	221			1560	1116	605	360	708	890	974	35,0	8,3		
	0.16	6	308			2008	1436	779	431	847	1065	1167	42,5	16,1		
	0.26	8	391			2412	1725	935	491	965	1213	1329	46,5	29,0		
	0.36	10	434			2645	1891	1026	519	1021	1283	1406	51,0	38,2		
110 22	0.05	2	155			1279	915	446	307	603	758	830	20,5	3,5	BAMF 063 110 22 XXX 4 LR CL G2 DDD	
	0.09	4	284			2209	1579	771	487	958	1204	1318	29,5	8,3		
	0.17	6	396			2933	2097	1023	608	1196	1503	1646	39,0	16,7		
	0.29	8	503			3543	2533	1236	696	1369	1721	1885	45,0	30,1		
	0.41	10	591			3991	2853	1392	752	1478	1858	2035	49,0	43,8		
130 22	0.05	2	215			1616	1155	636	429	847	1067	1170	22,0	3,8	BAMF 063 130 22 XXX 4 LR CL G2 DDD	
	0.10	4	359			2804	2005	1104	632	1250	1574	1725	29,5	9,3		
	0.19	6	491			3767	2694	1483	777	1536	1934	2120	37,0	19,1		
	0.33	8	614			4557	3258	1794	881	1741	2193	2404	42,5	33,5		
	0.44	10	703			5060	3618	1992	940	1858	2340	2565	46,5	47,8		
160 22	0.12	2	290			1930	1380	694	767	1484	1855	2027	28,0	7,0	BAMF 063 160 22 XXX 4 LR CL G2 DDD	
	0.19	4	534			3345	2392	1203	1059	2048	2560	2798	36,0	16,6		
	0.31	6	730			4439	3174	1597	1262	2440	3050	3333	43,0	33,9		
	0.48	8	931			5524	3949	1987	1440	2785	3481	3805	49,0	59,4		
	0.64	10	1065			6224	4450	2239	1542	2983	3729	4075	52,5	83,5		
190 22	0.08	2	341			2112	1510	737	725	1390	1732	1891	25,0	7,0	BAMF 063 190 22 XXX 4 LR CL G2 DDD	
	0.15	4	614			3823	2733	1334	1135	2176	2712	2960	34,0	16,9		
	0.31	6	860			5322	3805	1857	1466	2810	3502	3822	41,0	34,8		
	0.55	8	1088			6670	4769	2327	1738	3332	4152	4533	47,0	61,8		
	0.73	10	1247			7595	5430	2650	1910	3661	4563	4981	51,0	89,2		
225 22	0.15	2	477			3594	2570	1266	1211	2326	2901	3167	31,5	10,7	BAMF 063 225 22 XXX 4 LR CL G2 DDD	
	0.26	4	845			6194	4428	2181	1798	3454	4307	4703	39,0	25,0		
	0.47	6	1170			8360	5977	2944	2246	4314	5381	5875	46,5	50,1		
	0.77	8	1477			10291	7358	3624	2608	5009	6247	6821	52,0	87,9		
	1.00	10	1670			11446	8183	4031	2805	5387	6718	7335	55,0	125,3		

Emisión medida de acuerdo a EN 1397

Nivel presión sonora según ISO 3741:2010, a 2 m de la unidad y suponiendo una atenuación de la estancia de 8 dB(A) / volumen de la estancia 100 m³ / tiempo de reverberación de 0.5 sec.

Cálculos para otras temperaturas: jaga.com/selection-tools

Descubre la plataforma Jaga BIM aquí: jaga.thorbiq.io/BEnl/selector/

jaga

CLIMATE
DESIGNERS

**CONEXIÓN
HIDRÁULICA**





BRIZA CONEXIÓN HIDRÁULICA - VALVULERÍA

SET 289



KVS 0.8 - pre-ajuste de 6 posiciones

CÓDIGO

CODY B18 24 4...	24 VDC
CODY B18 23 4...	230 VAC

completar con el código del racor

SET 288



KV 1.65

CÓDIGO

CODY L01 00 4...	
------------------	--

completar con el código del racor

SET 295



KVS 0.8

CÓDIGO

CODY SC5 24 4...	24 VDC
CODY SC5 10 4...	0..10 VDC

completar con el código del racor

SET 290



CÓDIGO

CODY LOC 00 4...	
------------------	--

completar con el código del racor

LATIGUILLOS FLEXIBLES DE INOX 1/2"



CÓDIGO

CÓDIGO	Longitud	
7990 068	200 < 260 mm	2 piezas

RACORES EUROCONO

Ejemplo de pedido

Completar el código de pedido del set de conexiones con el código de los racores según el tubo y el Ø utilizados. Incluido en el precio de los sets de conexión.

código set conexión código de racores de conexión
 CODY B18 23 4 620

CÓDIGO	TUBERÍAS Ø
112	12/1
114	14/1
115	15/1
116	16/1
118	18/1

CÓDIGO	TUBERÍAS Ø
612	12/2
614	14/2
616	16/2
618	18/2

CÓDIGO	TUBERÍAS Ø
615	15/2.5
619	16/1.5
620	20/2

BRIZA CONEXIÓN HIDRÁULICA - VALVULERÍA

intercambiador de calor,
grande / pequeño

BRIZA 22 / BRIZA 26

BRIZA 22 / BRIZA 26

SET 301



VÁLVULA DE IMPULSIÓN Kv máx. 3.4 DETENTOR Kv máx. 2.5

CÓDIGO		
CODY WA5 24 0	sin racores	24 VDC
CODY WA5 23 0	sin racores	230 VAC
CODY WA5 24 4...	con racores	24 VDC
CODY WA5 23 4...	con racores	230 VAC

completar con el código del racor

2 tubos

4 tubos

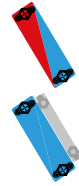

✓ -
✓ -
✓ -
✓ -

SET 302



CÓDIGO		
CODY L05 00 0	sin racores	
CODY L05 00 4...	con racores	

completar con el código del racor

✓ -
✓ -

SET 98



Kv 1.5 sin preajuste

CÓDIGO		
CODY WA4 24 0	sin racores	24 VDC
CODY WA4 23 0	sin racores	230 VAC
CODY WA4 24 4...	con racores	24 VDC
CODY WA4 23 4...	con racores	230 VAC

completar con el código del racor

- ✓
- ✓
- ✓
- ✓

SET 99



CÓDIGO		
CODY LOM 00 0	sin racores	
CODY LOM 00 4...	con racores	

completar con el código del racor

- ✓
- ✓

LATIGUILLOS FLEXIBLES DE INOX



CÓDIGO	Longitud		
8776 00010002	3/4"	300 < 600 mm	2 piezas
7990 068	1/2"	200 < 260 mm	2 piezas

✓ -
- ✓

RACORES EUROCONO

Ejemplo de pedido

Completar el código de pedido del set de conexiones con el código de los racores según el tubo y el Ø utilizados. Incluido en el precio de los sets de conexión.

código set conexión código de racores de conexión
CODY WA 24 4 620

CÓDIGO	TUBERÍAS Ø	CÓDIGO	TUBERÍAS Ø	CÓDIGO	TUBERÍAS Ø
112	12/1	612	12/2	615	15/2.5
114	14/1	614	14/2	619	16/1.5
115	15/1	616	16/2	620	20/2
116	16/1	618	18/2		
118	18/1				

BRIZA PÉRDIDAS DE CARGA HIDRÁULICAS

BITUBO - KV ESTÁNDAR

PRE-AJUSTE	1	2	3	4	5	6	KVS
KV	0.10	0.20	0.30	0.40	0.50	0.60	0.80
2 TUBOS	✓	✓	✓	✓	✓	✓	-

JAGA VÁLVULA
EUROCONO 3/4"
5090.4407



Set: 295

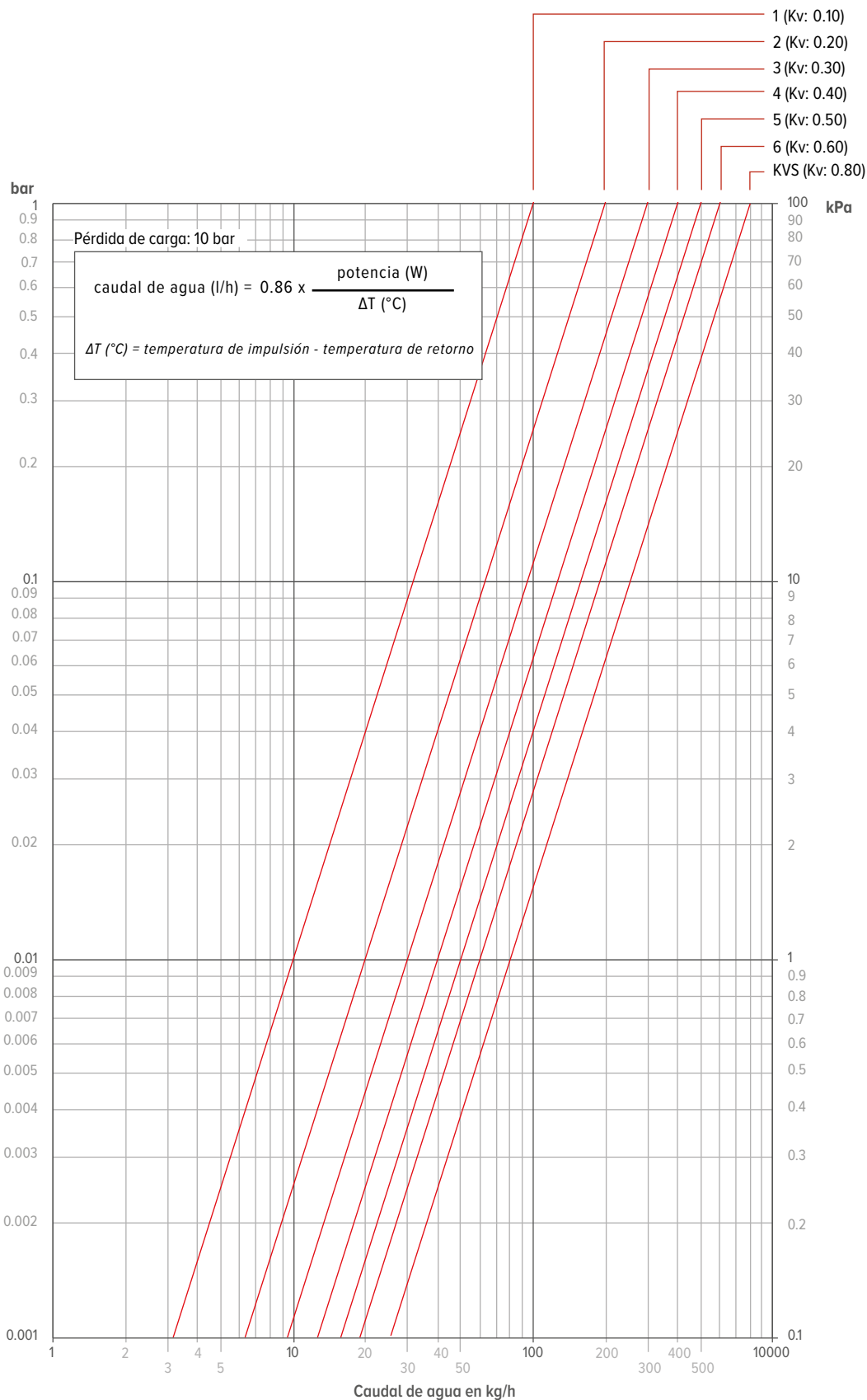

BRIZA PÉRDIDAS DE CARGA HIDRÁULICAS

PRE-AJUSTE	1	2	3	4	5	6	7	8	9
NÚMERO DE VUELTAS	1.25	1.50	1.75	2.00	2.50	3.00	3.50	4.00	abierto
KV	0.14	0.20	0.31	0.43	0.60	0.79	1.00	1.20	1.35

JAGA DETENTORES EUROCONO 3/4" RECTA

5094 4431



Set: 290, 295

JAGA DETENTORES 1/2" HEMBRA RECTA

5090 109



Set: 98, 99

JAGA DETENTORES 1/2" HEMBRA ESCUADRA

5090 110



Set: 289, 288

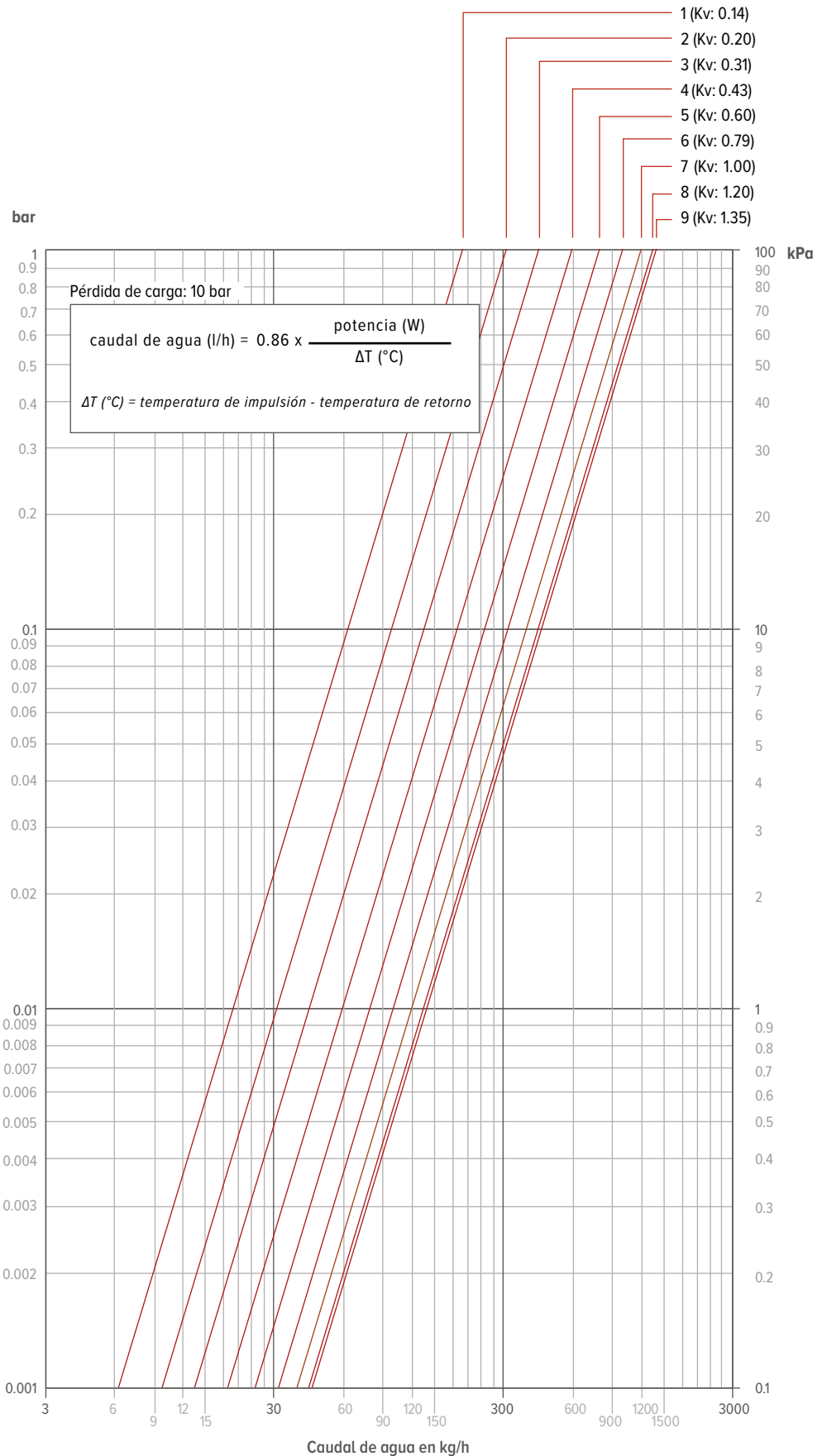

BRIZA PÉRDIDAS DE CARGA HIDRÁULICAS

KV 3.4

VÁLVULA ESCUADRA INVERTIDA JAGA
 3/4" MACHO PARA CONEXIÓN A 3/4"
 HEMBRA DN 20
 5090 701



Set 301

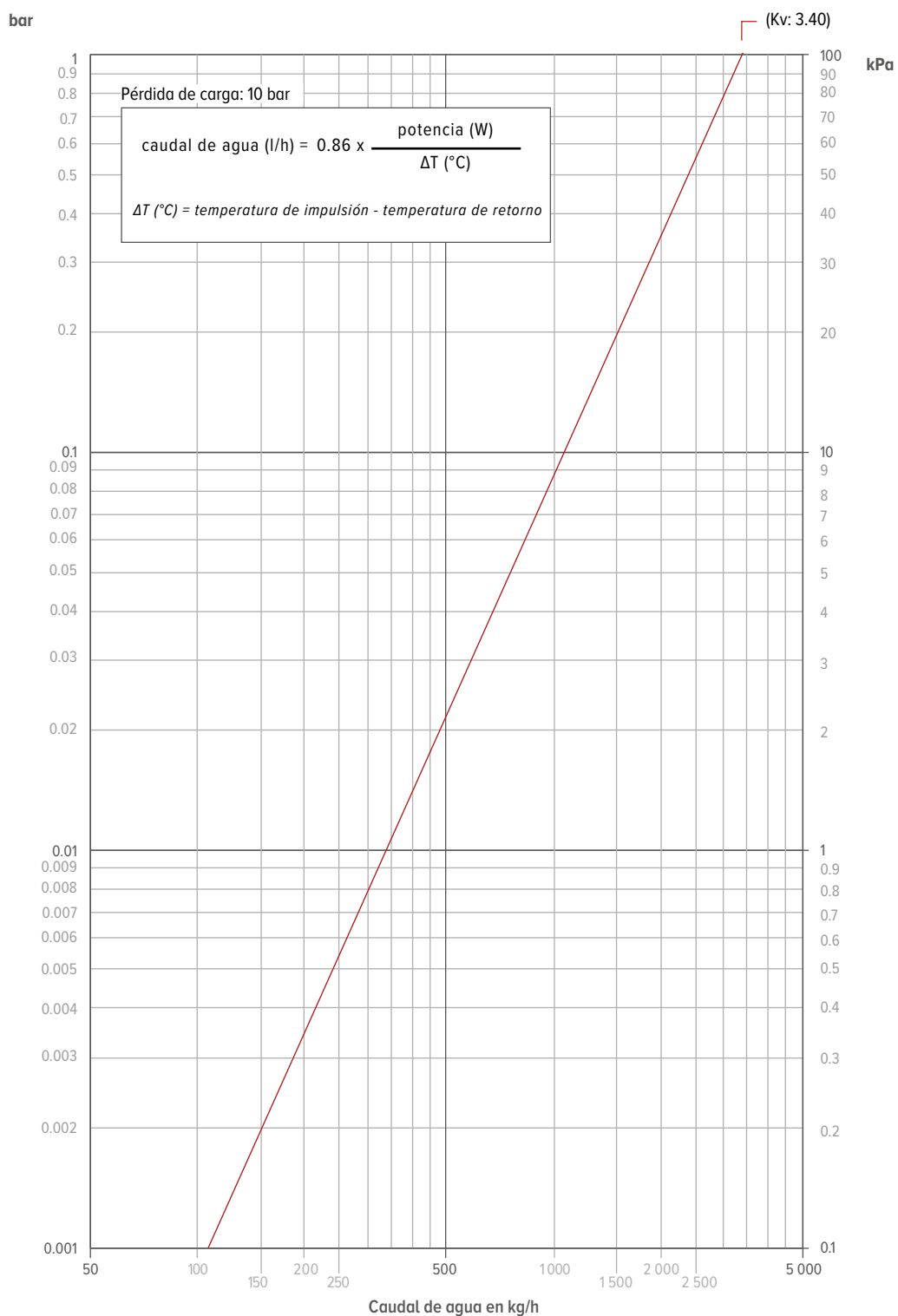

BRIZA PÉRDIDAS DE CARGA HIDRÁULICAS

NÚMERO DE VUELTAS	2	3	4	abierto
KV	0.8	1.5	2.1	2.5

DETENTOR RECTO JAGA 3/4" MACHO PARA CONEXIÓN A 3/4" HEMBRA DN 20

5090 702



Set 301, 302

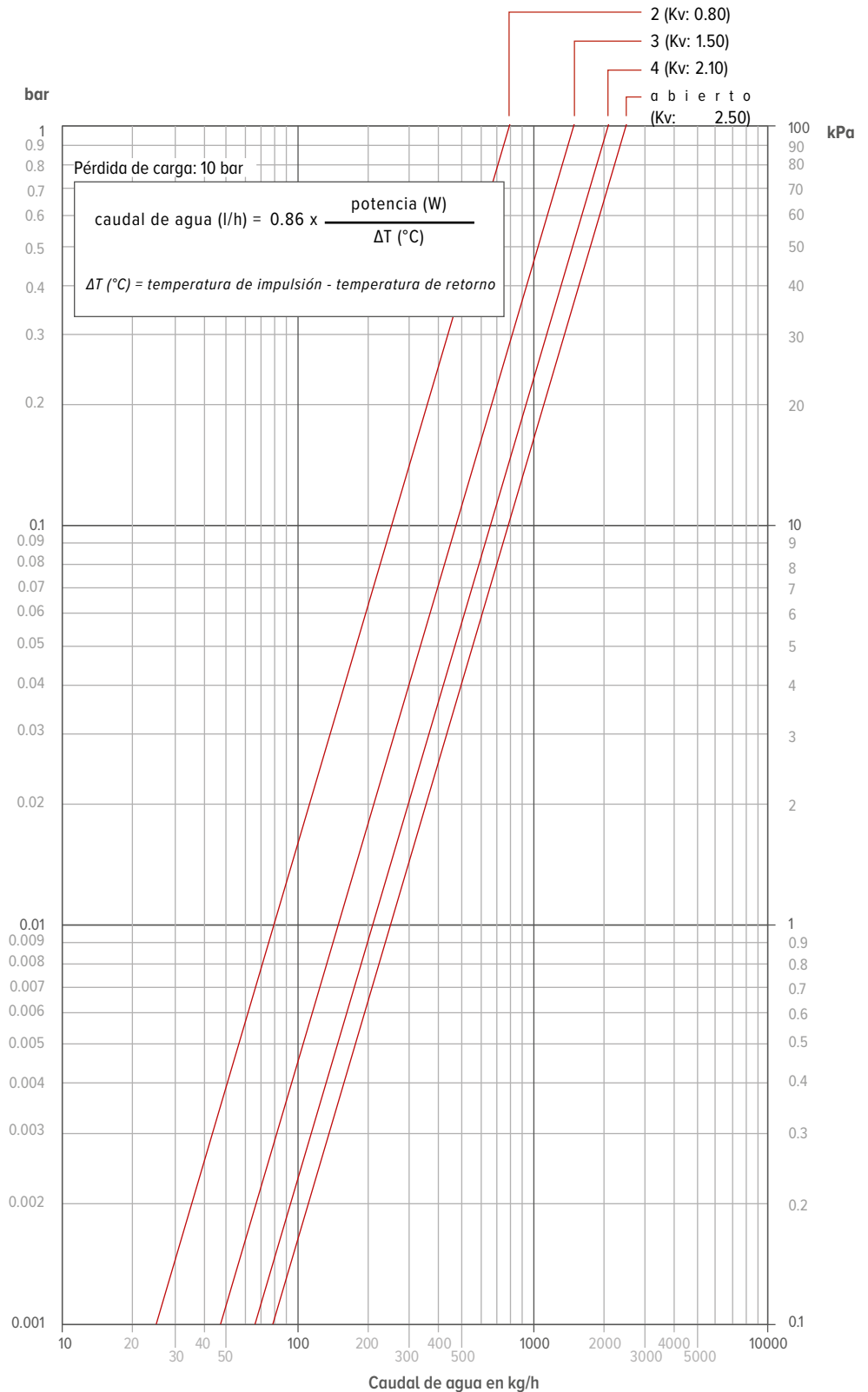

BRIZA BOMBA DE CONDENSADOS



DESCRIPCIÓN

- Muy silencioso:** Ideal para instalar en cualquier espacio.
- Protección IP64:** Protección óptima contra el polvo y las salpicaduras.
- Conectores Plug&Play:** Instalación y mantenimiento rápidos y sencillos.
- Depósito transparente:** Visión directa del estado para un mantenimiento rápido.
- Salida de latón:** Resistencia y fiabilidad garantizadas.
- Carcasa de espuma patentada:** Más silencioso y fácil de instalar.

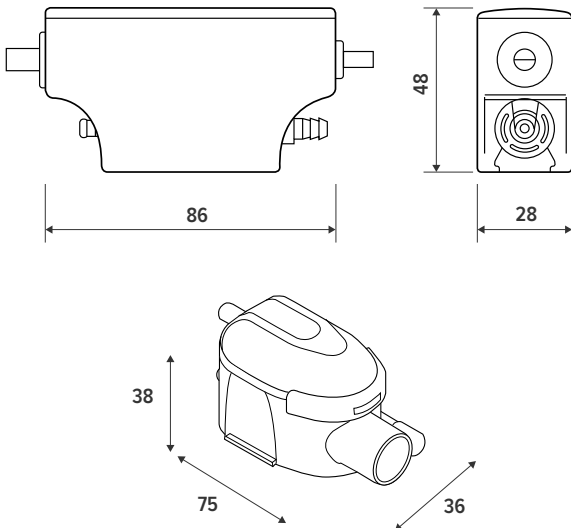

VOLUMEN DE AIRE

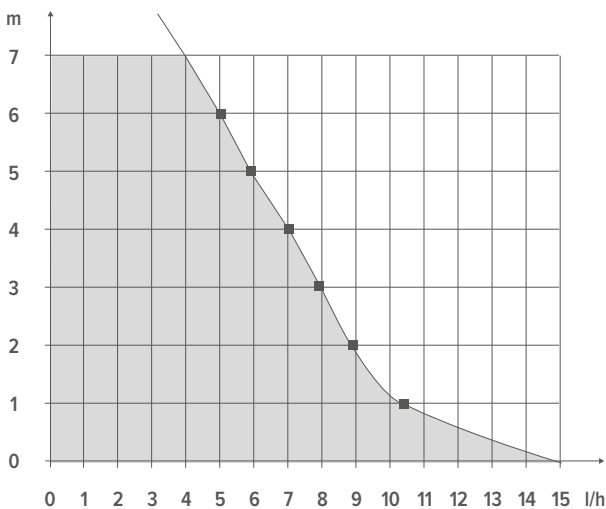

SUMINISTRO ESTÁNDAR

- Bomba
- Depósito con manguera de purgado
- Cable de alimentación/alarma
- Soporte para bomba
- Soporte para depósito
- Cinta adhesiva de doble cara
- Manguera de admisión
- Manguera de aspiración (1,8 m)
- 1 Abrazadera

ESPECIFICACIONES

Caudal máximo (l/h)	15
Altura máxima de aspiración (m)	2
Altura máxima de descarga (m)	10
Potencia eléctrica (W)	19
Tensión nominal (VAC)	220 / 240
Frecuencia (Hz)	50 / 60
Alarma	NO-NC 5A
Nivel sonoro (dB(A))	19.7
Grado de protección	IP64
Protección térmica	✓
Ciclo de trabajo (%)	100
Longitud del cable de alimentación/alarma (m)	1.6

Si es necesario, la bomba puede funcionar el 100% del tiempo.

DECLARACIÓN DE USO DE LA BOMBA DE CONDENSACIÓN MINI FLOWATCH 2 SILENCE:



Para un funcionamiento correcto, es esencial seguir al pie de la letra las instrucciones de instalación. Una instalación incorrecta o el incumplimiento de las instrucciones puede provocar graves daños por agua.

IMPORTANTE PARA LA INSTALACIÓN Y EL USO

- Lee y sigue siempre las instrucciones incluidas.
- Instala el módulo flotador perfectamente horizontal y utiliza la cinta adhesiva suministrada para una fijación estable.
- Conecta siempre la ventilación del módulo del flotador por encima del nivel del agua de la bandeja de goteo.
- Utiliza siempre el diámetro correcto del cristal (Ø 6 mm interno / Ø 9 mm externo); nunca lo aumentes.
- Respeta la altura máxima de aspiración y de descarga en relación con la producción de agua de condensación del equipo.
- Asegúrate de que haya suficiente espacio de ventilación alrededor de la bomba.
- La bomba nunca debe colocarse en exteriores ni en espacios susceptibles de congelarse.
- El conducto de condensación no debe estar pellizcado ni doblado; si es necesario, utiliza un guía o un codo de plástico de 90°.
- Utiliza siempre todos los accesorios y correas de sujeción suministrados para evitar que la manguera se suelte.
- Proporciona una fuente de alimentación eléctrica independiente (separada del equipo de refrigeración) para que la bomba pueda permanecer siempre activa.
- La bomba está protegida contra la entrada de agua (IP64).

MANTENIMIENTO Y SEGURIDAD

- Comprueba el módulo del flotador al menos dos veces al año para detectar posibles obstrucciones o suciedad. En entornos contaminados, esta comprobación debe realizarse con mayor frecuencia.
- Limpia también el prefiltro en cada revisión.
- No utilices productos de limpieza agresivos, ya que pueden dañar la bomba. Solo se permiten productos certificados con documentos de seguridad.
- La bomba está equipada con un contacto de alarma; asegúrate de que esté SIEMPRE conectado para que la unidad condensadora se apague inmediatamente en caso de obstrucciones.

RESPONSABILIDAD

JAGA NV no se hace responsable de los daños causados por una instalación incorrecta, un mantenimiento insuficiente o el incumplimiento de estas instrucciones.



BRIZA EMPOTRADO EN TECHO

SENSOR DE NIVEL DE CONDENSADOS



sensor para controlar el nivel de condensación en la bandeja de condensación

- Normalmente cerrado (NC)
- Carga de contacto máxima 10 W
- Tensión de contacto máxima 100 VDC
- Corriente de conmutación máxima 0.5 A

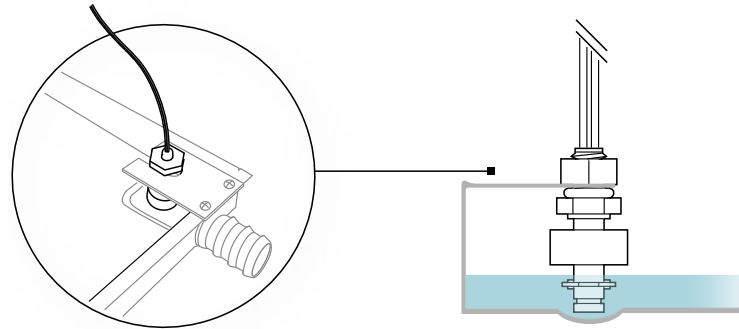
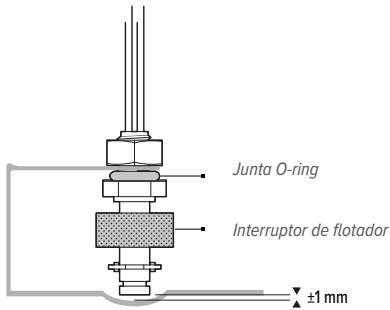

CE **UL** **US**
E316052

SOPORTE PARA MONTAJE DEL SENSOR DE NIVEL



Soporte para fijar el sensor de nivel en la bandeja de condensación.

- Los orificios de montaje están preperforados en la bandeja de condensación.
- LACADO
- Espesor: 1 mm
- Se incluyen de serie dos remaches para el montaje.

BANDEJA DE CONDENSADOS PARA LAS VÁLVULAS CON DESAGÜE Ø 2 CM

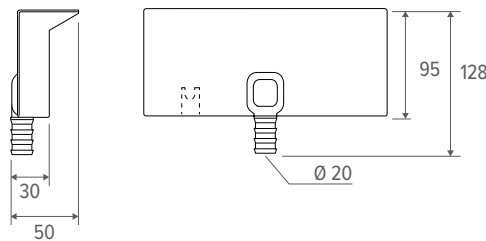
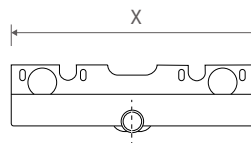

CÓDIGO	para Briza 12 Empotrado en techo	X
5127 000 100 01	H 038	215
5127 000 100 02	H 052	295
para Briza 12 Modelo de techo		
8546 038 001	H 041/042 a la izquierda	215
8546 038 002	H 041/042 a la derecha	215
8546 052 001	H 055/056 a la izquierda	295
8546 052 002	H 055/056 a la derecha	295

BRIZA 12

✓

BRIZA 22

✓

BRIZA 26

✓

-

✓

✓

✓

-

-



jaga
CLIMATE
DESIGNERS

CONEXIÓN ELÉCTRICA





BRIZA CONEXIÓN ELÉCTRICA

ALIMENTACIÓN

 La garantía sólo es válida cuando se utiliza la fuente de alimentación original Jaga.

FUENTE DE ALIMENTACIÓN	Briza 10	Briza 12	Briza 22	Briza 26
SIN CONTROL JAGA JDPC				
24 VDC	✓	✓	-	-
230 VAC	-	-	✓	✓
CONTROL JAGA JDPC				
24 VDC	✓	✓	✓	✓
230 VAC	-	-	✓	✓

FUENTE DE ALIMENTACIÓN ESTANCA 24 VDC CON CONEXIÓN HERMÉTICA



- conforme UL1310 - EN 60950-1 / Clase 2
- voltaje de salida 24 VDC
- voltaje de entrada 100 - 240 VAC
- intensidad 1.67 A
- potencia 40 Watios
- dimensiones L 14.5 x A 4.5 x H 3.0 cm

CÓDIGO

37603 010002

P (añade "P" al código de pedido)

PREMONTADO

BRIZA 10 / 12
BRIZA 22 / 26

✓ -
✓ -

FUENTE DE ALIMENTACIÓN CARRIL DIN



- montaje en carril DIN o en la pared en un cuadro eléctrico
- conforme UL60950 / UL508 / EN 60950-1 / TUV EN61558-2-16 / Clase 2
- voltaje de salida 24 VDC
- voltaje de entrada 100 - 240 VAC
- conexión de tornillo
- Indicador LED

CÓDIGO	L mm	POTENCIA Watios	INTENSIDAD A
7990 054	3.5	36	1.50
7990 055	5.3	60	2.50
7990 056	7.0	92	3.90
7990 057	10.3	150	6.25

✓ -
✓ -
✓ -
✓ -

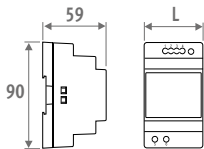

FUENTE DE ALIMENTACIÓN DE 24 VDC



- voeding tbv JDPC , thermostaat en thermo-elektrische motor
- conforme UL1310 - EN 60950-1 / Clase 2
- voltaje de salida 24 VDC
- voltaje de entrada 90 - 264 VAC
- intensidad 0.34 A
- potencia 8.16 Watios
- dimensiones L 6.0 x A 3.0 x H 2.35 cm

CÓDIGO

8776 050100

- ✓

BRIZA CONEXIÓN ELÉCTRICA

¿QUÉ CONTROL JAGA JDPC ELEGIR?

¿Deseas controlar la temperatura ambiente del equipo?

Sí, control de temperatura ambiente en el equipo

Los ventiladores se ponen en marcha automáticamente cuando el control interno envía agua caliente/fría a través del radiador

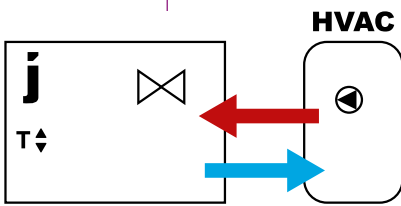

Señal 0-10V para el control del ventilador disponible en

- Termostato de ambiente (Jaga) con señal 0-10V al equipo
- domótica disponible con señal 0-10V al equipo

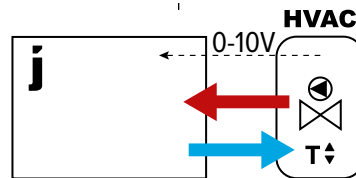

Plug & Play

**Modelo de pared
Empotrado en pared
Empotrado en techo
Modelo de techo**

La velocidad del ventilador se controla mediante una conexión de 0-10 V a un sistema electrónico situado fuera del radiador

SIN CONTROL

**Modelo de pared
Empotrado en pared
Empotrado en techo
Modelo de techo**

La velocidad del ventilador se controla mediante una conexión de 0-10 V a la electrónica del radiador

JAGA JDPC BMS

0-10V



Codificación 2 tubos: D03

Codificación 4 tubos: D04

Unidad incluida

- set de válvulas
- fuente de alimentación
- control de temperatura integrado (TPT, App (JIC), Smart BMS o JRT 100 TB)

(Pedir los racores Eurocono 3/4" por separado)

Briza

Pedido opcional:

- set de válvulas: Briza 10: set 289 o set 288
Briza 12: set 295 o set 290
Briza 22 / 26: set 301, 302, 98 o 99
- latiguillos flexibles de inox (por par)
- fuente de alimentación: Fuente de alimentación estanca o fuente de alimentación para carril DIN
- termostato (0-10V) fuera del equipo

Equipo que incluye el control Jaga JDPC premontado

Pedido opcional:

- set de válvulas: Briza 10: set 289 o set 288
Briza 12: set 295 o set 290
Briza 22 / 26: set 301, 302, 98 o 99
- latiguillos flexibles de inox (por par)
- fuente de alimentación: Fuente de alimentación estanca o fuente de alimentación para carril DIN
- termostato (0-10V) fuera del equipo

No, control de la temperatura ambiente fuera del equipo

Los ventiladores se ponen en marcha automáticamente cuando el control externo envía agua caliente/fría a través del radiador

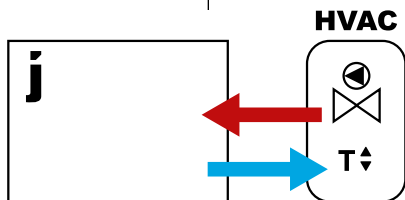

Sin señal 0-10V:

- termostato ambiente (No-Jaga)
- control de zonas con regulación de la temperatura ambiente
- control de caldera o aerotermia con control de temperatura ambiente
- domótica con control de la temperatura ambiente
- otros controles externos de temperatura ambiente

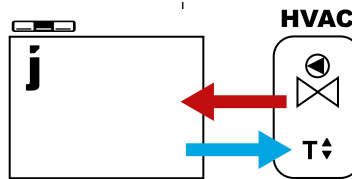

Empotrado en pared
Empotrado en techo
Modelo de techo

El ventilador funciona a velocidad fija

JAGA JDPC ON/OFF



D07

D08

Modelo de pared

Elige una de las tres velocidades del ventilador (la velocidad no se adapta a la temperatura ambiente)

JAGA JDPC ACO



D09

D10

Equipo que incluye el control Jaga JDPC premontado

Pedido opcional:

- set de válvulas: Briza 10: set 289 o set 288
Briza 12: set 295 o set 290
Briza 22 / 26: set 301, 302, 98 o 99
- latiguillos flexibles de inox (por par)
- fuente de alimentación: Fuente de alimentación estanca o fuente de alimentación para carril DIN
- termostato (0-10V) fuera del equipo

BRIZA TERMOSTATOS

JRT-100 TB
NEGRO



8751 050019

JRT-100 TW
BLANCO



8751 050017

JRT-200 W



8751 050021

RDG 260T



8751 050020

RDG264KN



8751 050018

	JRT-100 TB	JRT-100 TW	JRT-200 W	RDG 260T	RDG264KN
FUENTE DE ALIMENTACIÓN					
<i>fuelle de alimentación</i>	24V DC	24V DC	24V DC	24V DC	24V DC
POTENCIA / VOLTAJE DE ENTRADA					
<i>válvula 24V DC contacto</i>	2 (NO)	2 (NO)	2	-	-
<i>contacto libre de potencial</i>	-	-	-	3 (NO)	3 (NO)
<i>entrada contacto tarjeta llave</i>	-	-	-	✓	✓
<i>entrada contacto de ventana</i>	-	-	-	✓	✓
<i>ventilador (0 - 10 V DC)</i>	máx. +/- 10 mA	máx. +/- 10 mA	máx. +/- 10 mA	máx. +/- 5 mA	máx. +/- 5 mA
<i>control manual de 3 velocidades</i>	✓	✓	✓	✓	✓
<i>modo automático</i>	✓	✓	✓	✓	✓
APLICACIONES					
2 tubos					
<i>manual (H/C)</i>	✓	✓	✓	✓	✓
<i>auto (H/C) - la función que evita la activación indebida del ventilador, solo está disponible con el control JDPC.</i>	opcional	opcional	opcional	opcional	opcional
4 tubos					
<i>manual (H/C)</i>	✓	✓	✓	✓	✓
<i>auto (H/C)</i>	✓	✓	✓	✓	✓
DIMENSIONES					
<i>para montaje en pared</i>	-	-	✓	✓	✓
<i>termostato empotrado</i>	✓	✓	opcional	opcional	opcional
POSICIÓN					
<i>pantalla LCD retroiluminada</i>	-	-	✓	✓	✓
<i>pantalla táctil LCD con retroiluminación</i>	✓	✓	-	-	-
<i>grado de protección IP20</i>	-	-	✓	-	-
<i>grado de protección IP30</i>	✓	✓	-	✓	✓
<i>sensor de CO2 integrado</i>	-	-	-	-	✓
<i>sensor de humedad</i>	-	-	-	-	✓
FUNCIONES					
<i>programación horaria: hasta dos periodos al día, 5 días laborables + sab. + dom.</i>	✓	✓	✓	✓	✓
<i>control mediante WIFI (aplicación para smartphones)</i>	✓	✓	✓	-	-
<i>arranque retardado del ventilador</i>	-	-	-	✓	✓
<i>velocidad del ventilador continuo</i>	✓	✓	✓	✓	✓

BRIZA EJEMPLOS DE ESQUEMAS DE INSTALACIÓN ELÉCTRICA

Estos diagramas te ayudarán a que la instalación sea más fácil. Te indican cómo conectar la fuente de alimentación, los termostatos, las válvulas tanto en 2 tubos como en 4 tubos, el control de la temperatura, 1 o múltiples equipos por zona.

Aquí encontrarás las combinaciones más habituales. Puedes consultar más variantes en proyectos@conves.es.

1. CONEXIÓN HIDRÁULICA

Opción 1: sistema 2-tubos

Opción 2: sistema 4-tubos

2. CONTROL

Opción 1: control integrado dentro del equipo

Opción 2: control externo al equipo

3. SELECCIÓN DEL TERMOSTATO

Opción 1: termostato JRT-100 TW o TB (wifi)

Opción 2: termostato JRT-200 W

Opción 3: termostato RDG 260T

Opción 4: panel de control

Opción 5: basado en la temperatura del agua

Opción 6: domótica / sistema de gestión de edificios

4. CONTROL

Opción 1: BMS

Opción 4: on/off

Opción 2: ACO

Opción 5: control de 3 velocidades

Opción 3: TPT

Opción 6: sin control

5. FUENTE DE ALIMENTACIÓN

Opción 1: fuente de alimentación (dentro del equipo)

Opción 2: fuente de alimentación carril DIN (fuera del equipo)

Opción 3: sin alimentación

Opción 4: adaptador de alimentación

6. ACTUADOR TERMOELÉCTRICO

Opción 1: sin actuador termoelectrónico

Opción 2: válvula termostática en el interior del equipo (24 V)

Opción 3: válvula termostática en el interior del equipo (230 V)

Opción 4: válvula termostática fuera del equipo (24 V)

Opción 5: válvula termostática fuera del equipo (230 V)

Opción 6: válvula termostática en el interior del equipo (24 V) - Control 0...10 V

6. SEÑAL EXTERNA

Opción 1: señal externa

Opción 2: sin señal externa

BRIZA 10 DIAGRAMA DE EJEMPLO 1

- 2 tubos
- control externo al equipo
- termostato JRT-100 TW o TB (wifi)
- sin control
- fuente de alimentación (dentro del equipo)
- válvula termostática en el interior del equipo (24V)
- sin señal externa

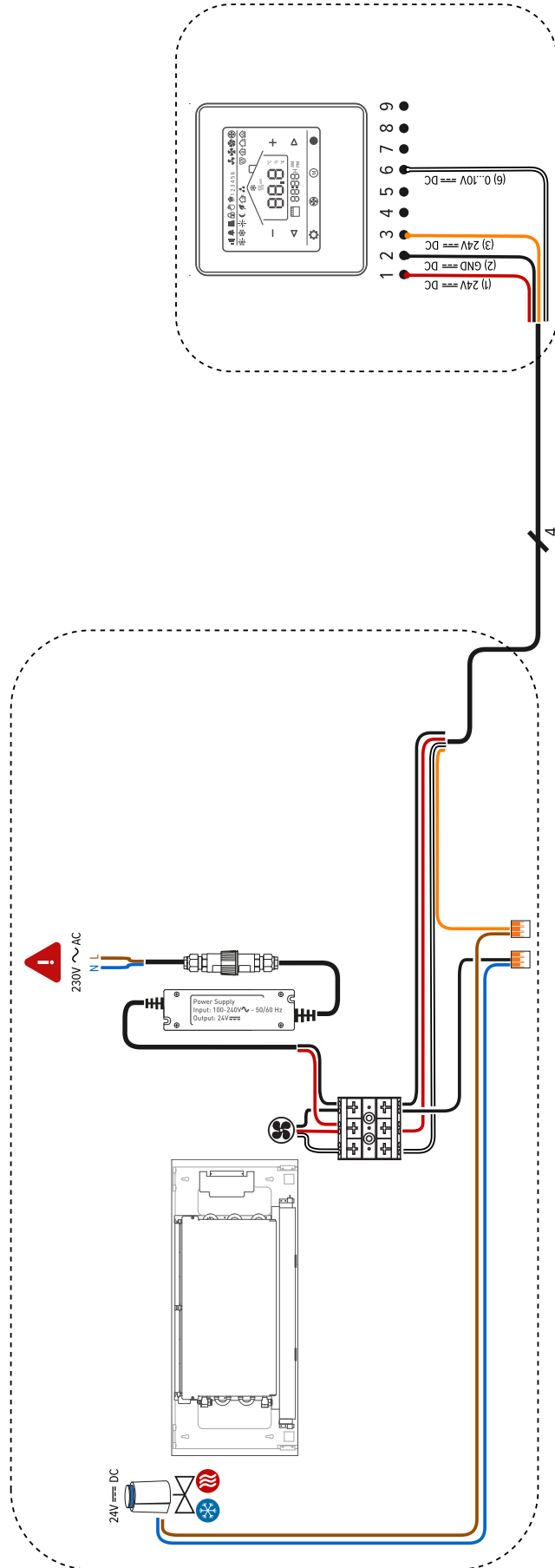

BRIZA 10 DIAGRAMA DE EJEMPLO 2

- 2 tubos
- control externo al equipo
- termostato JRT-200 W
- sin control
- fuente de alimentación carril DIN (fuera del equipo)
- válvula termostática fuera del equipo (24 V)
- sin señal externa

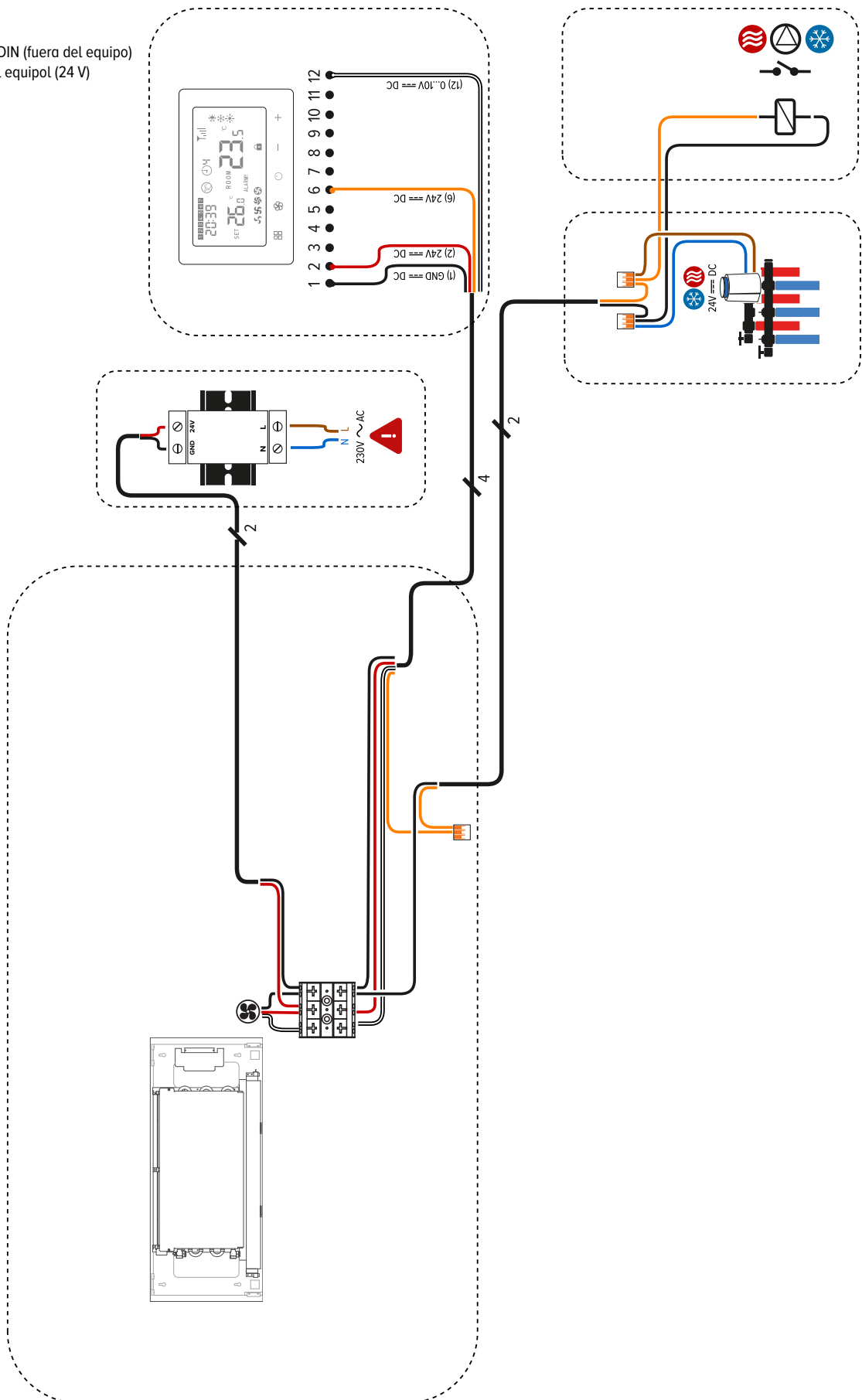

BRIZA 10 DIAGRAMA DE EJEMPLO 3

- 2 tubos
- control externo al equipo
- domótica / sistema de gestión de edificios
- BMS
- fuente de alimentación (dentro del equipo)
- válvula termostática en el interior del equipo (24V)
- sin señal externa

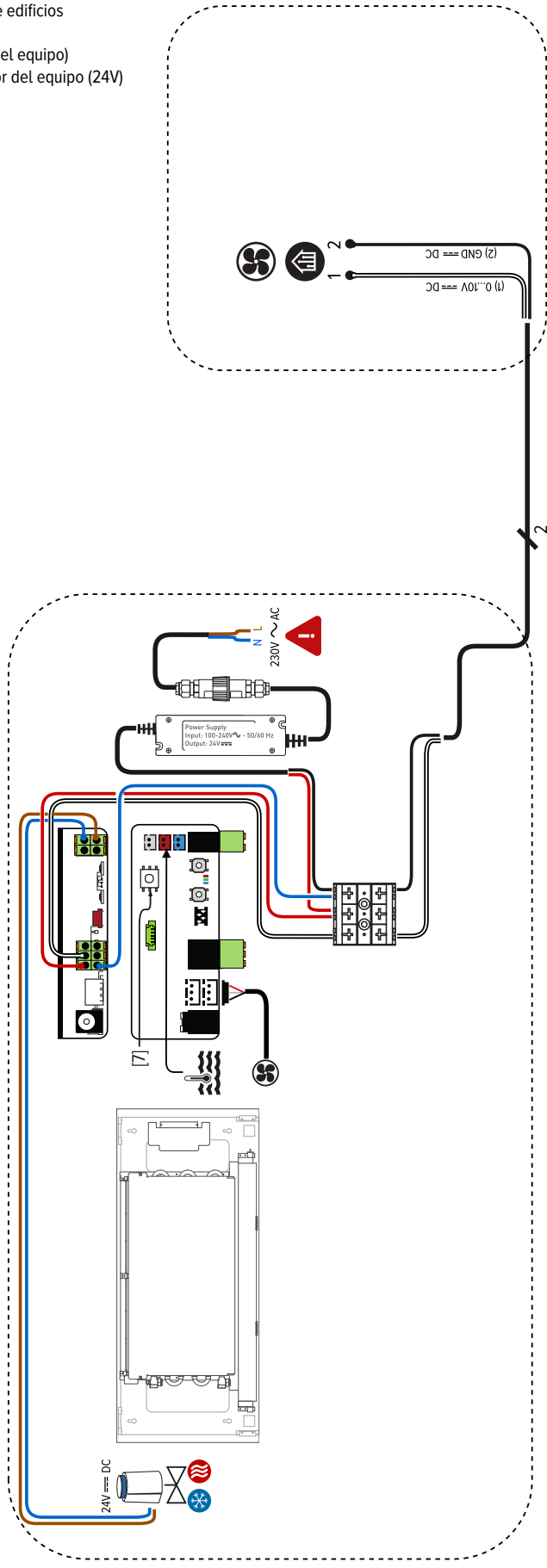

BRIZA 10 DIAGRAMA DE EJEMPLO 4

- 2 tubos
- control integrado dentro del equipo
- panel de control
- TPT
- fuente de alimentación (dentro del equipo)
- válvula termostática fuera del equipo (24 V)
- señal externa

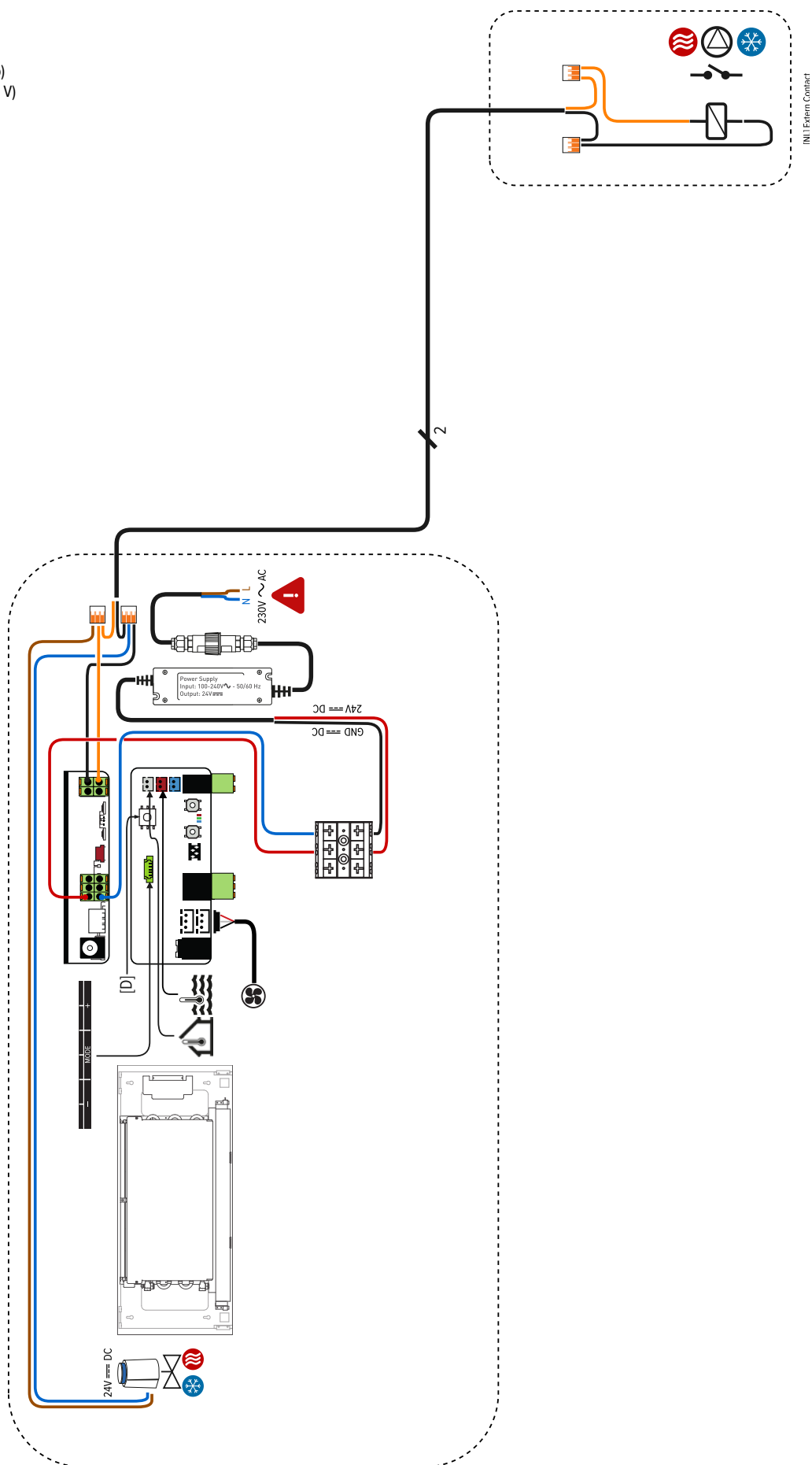

BRIZA 12 DIAGRAMA DE EJEMPLO 2

- sistema 2-tubos
- control externo al equipo
- termostato JRT-100 TW o TB (wifi)
- BMS
- fuente de alimentación (dentro del equipo)
- válvula termostática en el interior del equipo (24 V)
- señal externa

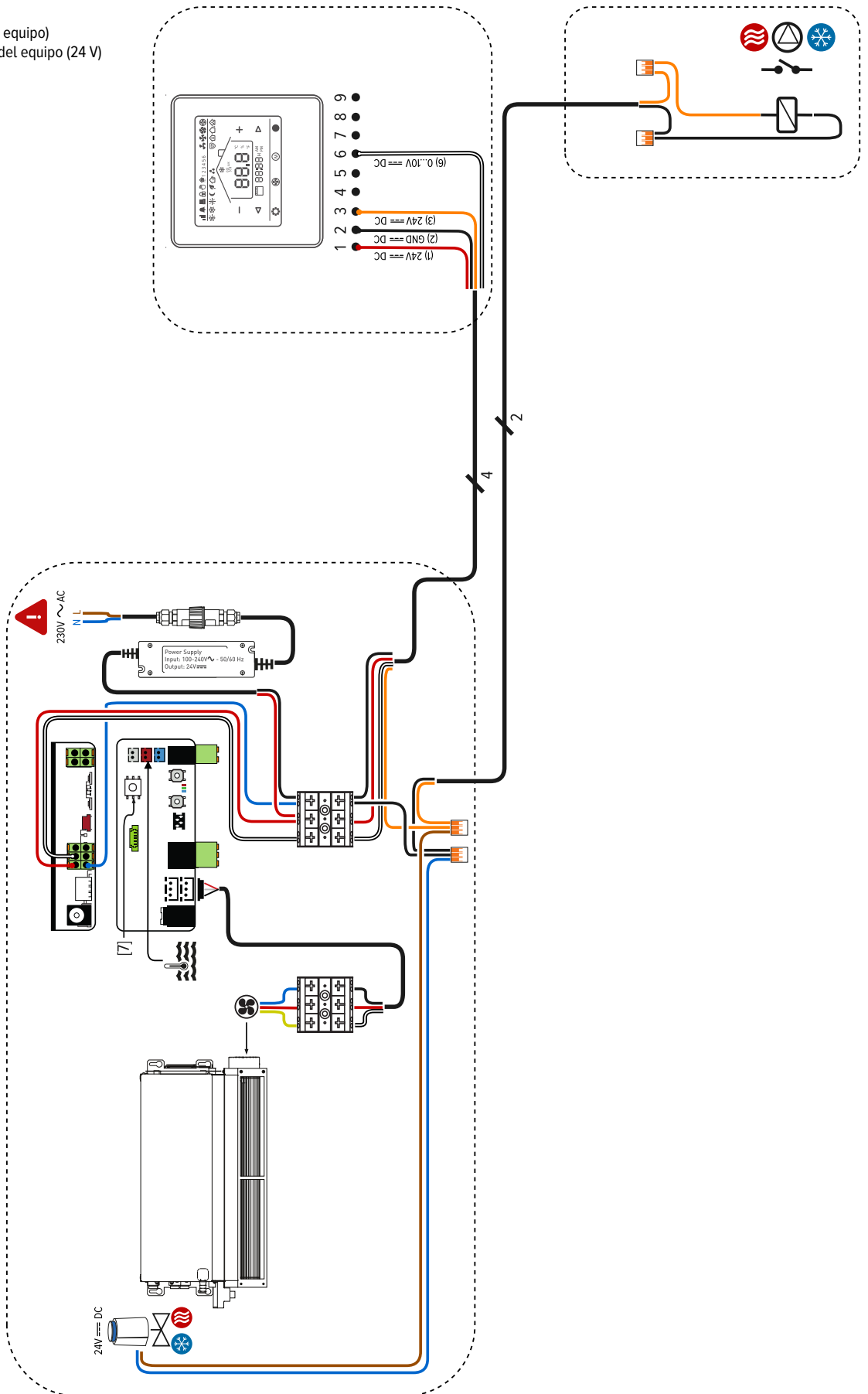

BRIZA 12 DIAGRAMA DE EJEMPLO 2

- sistema 2-tubos
- control externo al equipo
- termostato JRT-200
- BMS
- fuente de alimentación carril DIN (fuera del equipo)
- válvula termostática fuera del equipo (24 V)
- señal externa

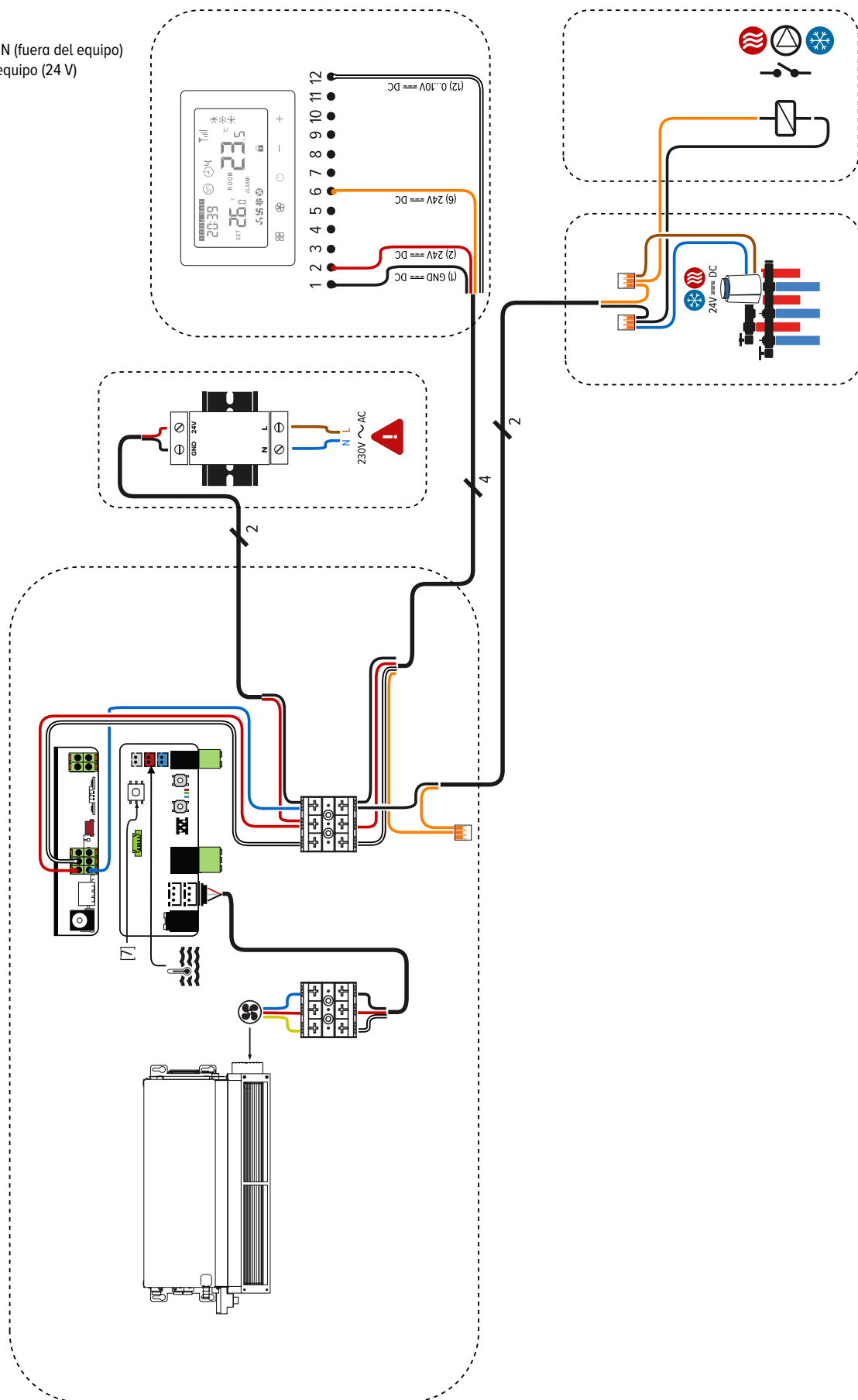

BRIZA 12 DIAGRAMA DE EJEMPLO 3

- sistema 2-tubos
- control externo al equipo
- domótica / sistema de gestión de edificios
- BMS
- fuente de alimentación (dentro del equipo)
- válvula termostática fuera del equipo (24 V)
- sin señal externa

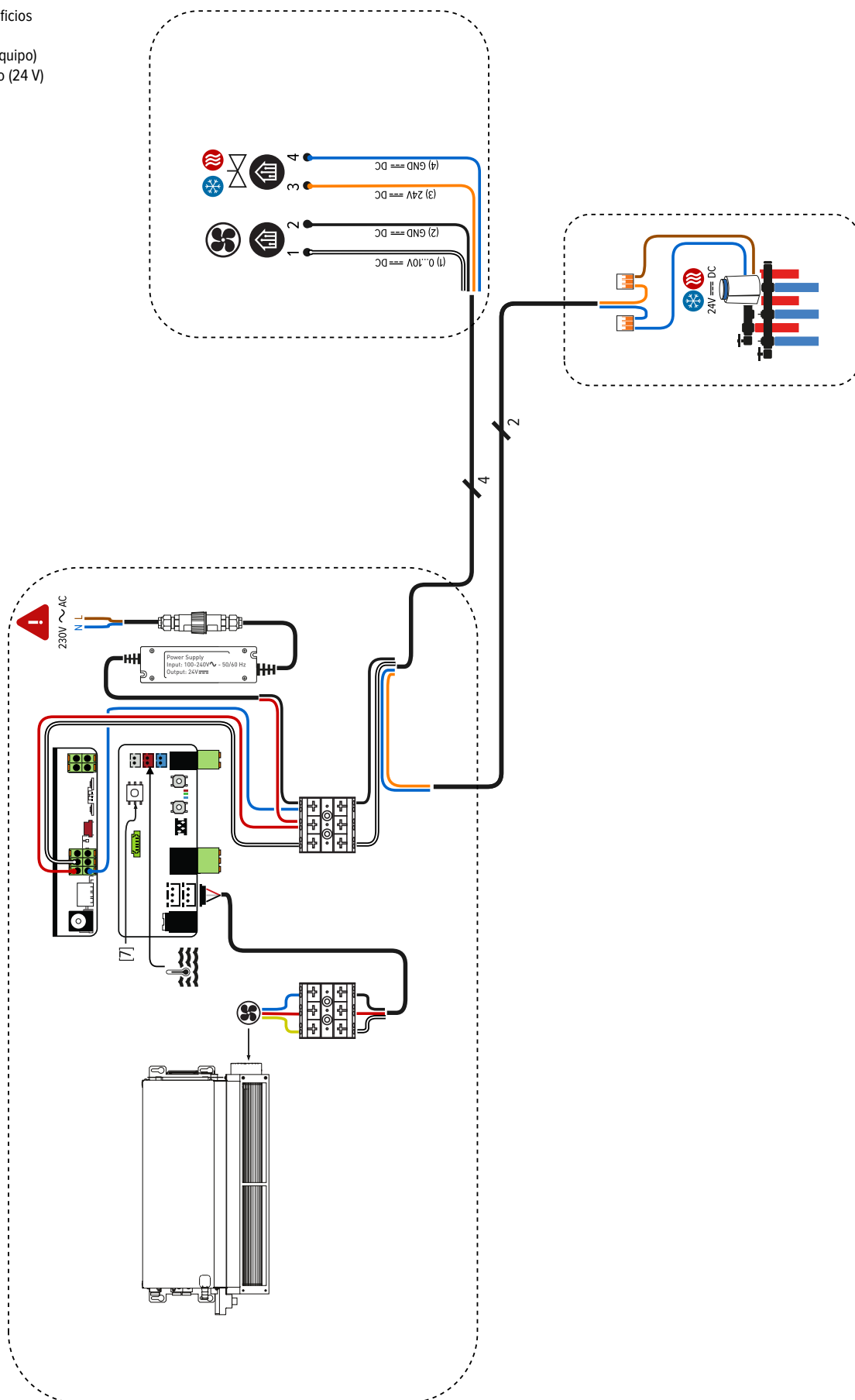

BRIZA 22 / 26 DIAGRAMA DE EJEMPLO 1

- 4 tubos
- control externo al equipo
- termostato JRT-100 TW o TB (wifi)
- sin control
- fuente de alimentación (dentro del equipo)
- válvula termostática en el interior del equipo (24V)
- sin señal externa

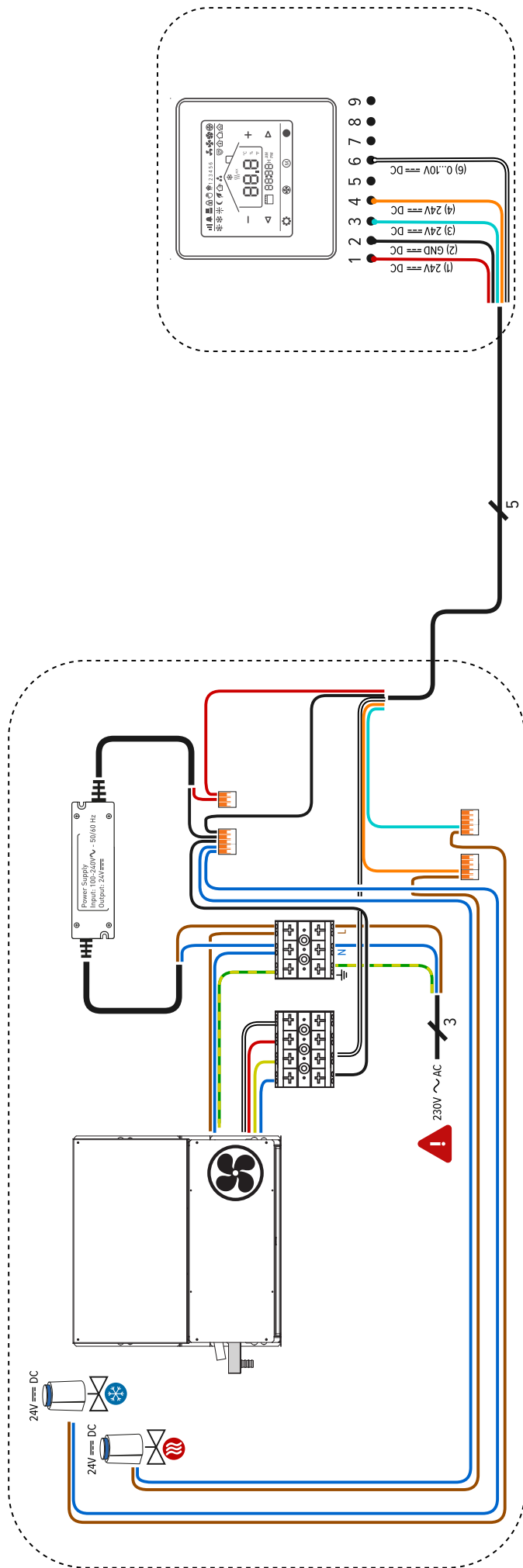

BRIZA 22 / 26 DIAGRAMA DE EJEMPLO 2

- 4 tubos
- control externo al equipo
- termostato JRT-200 W
- sin control
- fuente de alimentación integrada
- válvula termostática en el interior del equipo (24 V)
- señal externa

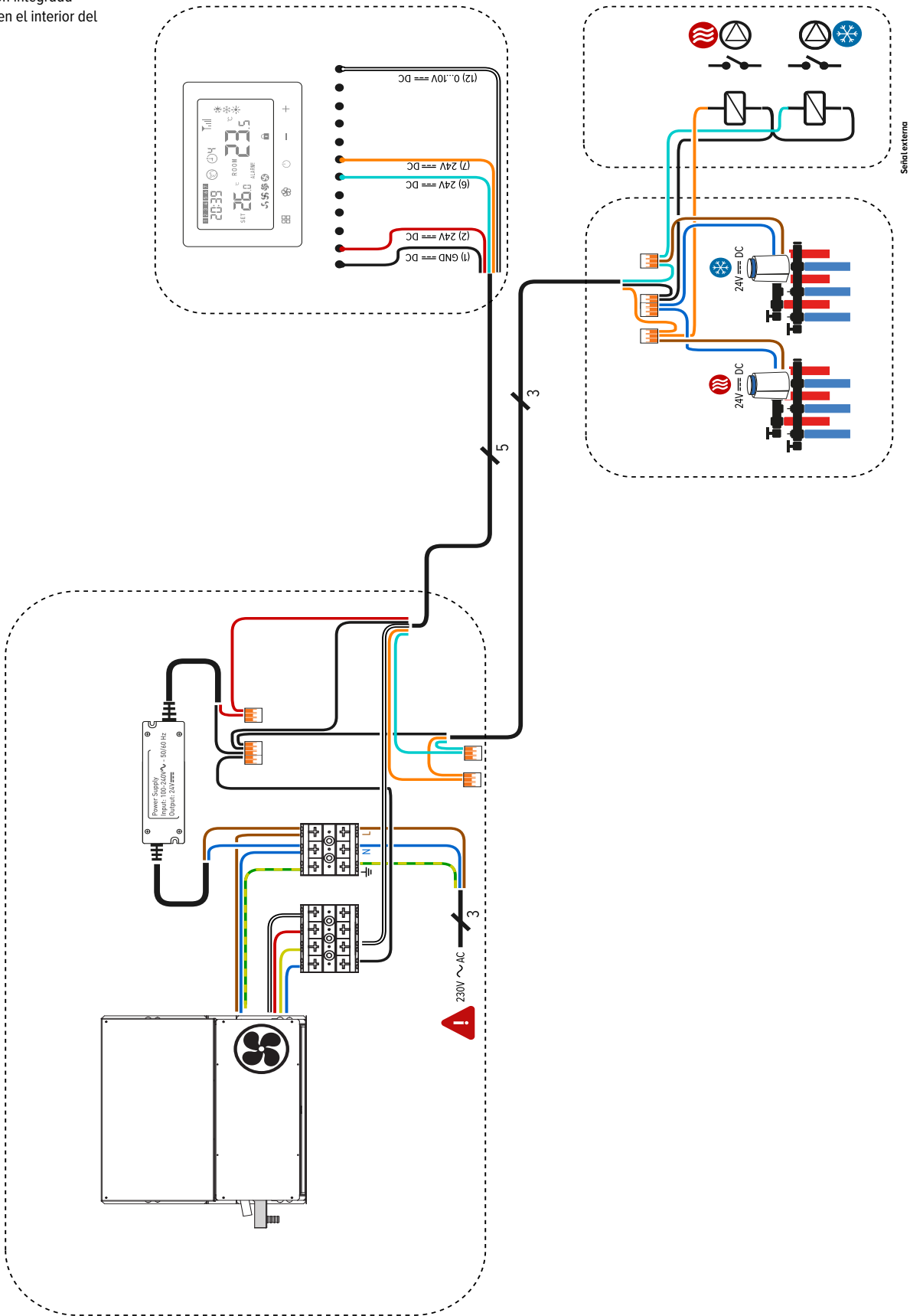

BRIZA 22 / 26 DIAGRAMA DE

- 4 tubos
- control externo al equipo
- domótica / sistema de gestión de edificios
- sin control
- sin alimentación
- válvula termostática en el interior del equipo (24 V)
- sin señal externa

jaga
CLIMATE DESIGNERS

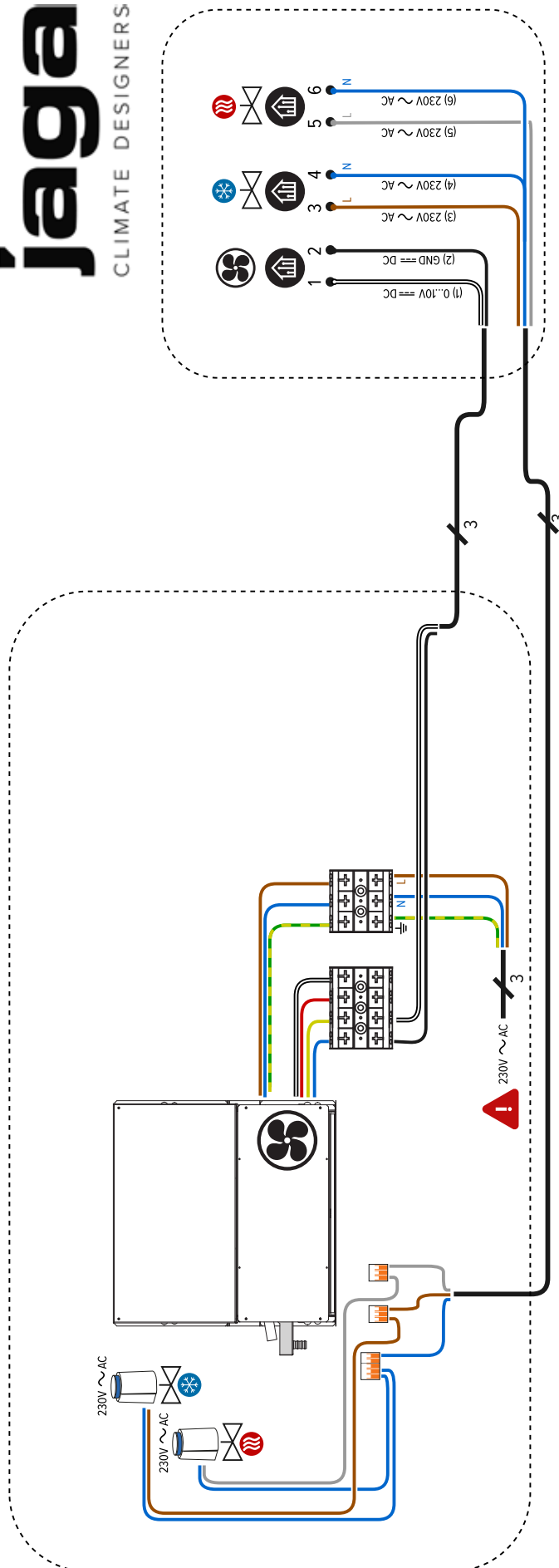



JAGA ESPAÑA CONVES TERMIC S.L.

¿Necesitas asesoramiento? ¡Consulta con nuestro departamento técnico!

+34 966 83 03 03
+34 673 5145 87

proyectos@conves.es
jaga.info
jagaventilacion.com

BÉLGICA JAGA NV

Verbindingslaan 16
3590 Diepenbeek

+32 (0) 11 29 41 11

info@jaga.be
jaga.com